

İKİ KADEMELİ GAZ YAĞI BRÜLÖRLERİ

ГАЗОВЫЕ ДИЗЕЛЬНЫЕ ГОРЕЛКИ

TBL 45P

35710010

TBL 45P DACA

35710110

TBL 60P

35750010

TBL 60P DACA

35750110

Официальный дилер в России

Сайт: <https://balturussia.ru>

Email: [info@balturussia.ru](mailto:info@balturussia.ru)

Тел.: 8-800-350-6645

## ОГЛАВЛЕНИЕ

<b>Меры предосторожности, обеспечивающие безопасность эксплуатации .....</b>	<b>2</b>
Цель настоящего руководства .....	2
Условия среды эксплуатации, хранения и перевозки .....	2
ОБЩИЕ МЕРЫ ПРЕДОСТОРОЖНОСТИ .....	2
ОСТАТОЧНЫЕ РИСКИ .....	3
<b>Техническое описание горелки .....</b>	<b>4</b>
Назначение горелок .....	4
Технические данные .....	5
Технические характеристики .....	6
Рабочий диапазон .....	6
Комплект поставки .....	7
Идентификационная табличка горелки .....	7
Описание компонентов .....	8
Электрический щит .....	9
Габаритные размеры .....	10
Линия подачи топлива .....	11
Насос .....	13
Блок управления .....	14
Состояние работы и разблокирование блока управления .....	16
Датчик пламени .....	18
<b>Установка .....</b>	<b>19</b>
Меры предосторожности при установке .....	19
Сверление пластины генератора .....	19
Крепление горелки к котлу .....	20
Переход с двухтрубной системы на однотрубную .....	22
Форсунки .....	23
Положение диск - электроды .....	25
Электрические соединения .....	26
Версия с гидравлическим приводом .....	28
Версия с автоматическим замыкающим устройством при останове (DACA) .....	29
Последовательность работы .....	30
<b>Розжиг и регулировка .....</b>	<b>31</b>
Предупреждения при запуске .....	31
НАСТРОЙКА КУЛАЧКОВ СЕРВОПРИВОДА .....	32
Устройство регулировки воздуха на головке горения .....	33
Регулировка перед розжигом горелки .....	34
Гидропривод качающегося типа .....	35
Первое заполнение гидравлического контура .....	36
<b>Техническое обслуживание .....</b>	<b>37</b>
Предупреждения по техническому обслуживанию .....	37
Программа техобслуживания .....	37
Интервалы техобслуживания .....	39
Жизненный цикл .....	40
<b>Сбои в работе - причины -устранение .....</b>	<b>41</b>
Сбои в работе блока управления .....	43
<b>Электрические схемы .....</b>	<b>46</b>

## МЕРЫ ПРЕДОСТОРОЖНОСТИ, ОБЕСПЕЧИВАЮЩИЕ БЕЗОПАСНОСТЬ ЭКСПЛУАТАЦИИ

### ЦЕЛЬ НАСТОЯЩЕГО РУКОВОДСТВА

- Руководство имеет своей задачей способствовать безопасной эксплуатации изделия путем изложения правил выполнения тех или иных операций во избежание создания опасных ситуаций, которые могут быть вызваны неверным монтажом и/или ошибочными, ненадлежащими или неразумными действиями.
- С изготовителя снимается всякая договорная и внедоговорная ответственность за ущерб, нанесенный оборудованию вследствие ошибок, допущенных при монтаже и эксплуатации, и, в любом случае, несоблюдения указаний, данных самим изготовителем.
- Срок службы изготовленных агрегатов составляет 10 лет при условии соблюдения нормальных условий работы и проведения планового техобслуживания, периодичность которого указывается производителем.
- Инструкция по эксплуатации является неотъемлемой частью изделия и должна всегда передаваться в руки пользователя.
- Пользователь обязан бережно хранить настоящее руководство для дальнейших консультаций.
- **Перед началом эксплуатации прибора для минимизации рисков и предотвращения несчастных случаев внимательно ознакомьтесь с "Указаниями по эксплуатации", приведенными в руководстве и указанными непосредственно на изделии.**
- Будьте внимательны к ПРЕДУПРЕЖДЕНИЯМ В ОТНОШЕНИИ ТЕХНИКИ БЕЗОПАСНОСТИ, избегайте НЕОСМОТРИТЕЛЬНЫХ ДЕЙСТВИЙ.
- Установщик должен оценить имеющиеся **ОСТАТОЧНЫЕ РИСКИ**.
- Чтобы выделить части текста или обратить внимание на какие-либо требования, имеющие важное значение, используются символы, значение которых объясняется ниже.



#### ОПАСНОСТЬ / ВНИМАНИЕ

Этот символ указывает на серьезную опасность, пренебрежение которой может создать серьезную угрозу здоровью и безопасности людей.



#### ОСТОРОЖНО / МЕРЫ ПРЕДОСТОРОЖНОСТИ

Этот символ указывает на необходимость придерживаться соответствующего поведения во избежание риска для здоровья и безопасности людей и материального ущерба.



#### ВНИМАНИЕ

Этот символ указывает на информацию эксплуатационного и технического характера, имеющую особое значение и которой не следует пренебрегать.



#### РИСК ВЗРЫВА



#### РИСК ВОЗГОРАНИЯ

железной дороге в соответствии с правилами перевозки товара, действующими в отношении выбранного транспортировочного средства.

Неиспользуемое оборудование необходимо хранить в закрытых и должным образом проветриваемых помещениях при нормальной температуре окружающей среды. -25° С до + 55° С.

Срок хранения составляет 3 года.

#### ИНСТРУКЦИИ ПО УТИЛИЗАЦИИ УПАКОВКИ

- Сняв упаковку, проверьте целостность содержимого. В случае появления сомнений рекомендуется обратиться к поставщику. Элементы упаковки нельзя оставлять в доступном для детей месте, так как они представляют собой потенциальный источник опасности.
- Большинство компонентов прибора и его упаковки изготовлены из материалов, которые можно использовать повторно. Упаковка прибора и его компонентов не должна утилизироваться вместе с обычными бытовыми отходами, а подлежат утилизации в соответствии с действующими нормами.

### ОБЩИЕ МЕРЫ ПРЕДОСТОРОЖНОСТИ

- Если горелку предполагается использовать в составе промышленной установки/процесса, обратитесь в торговый отдел Baltur.
- Дата изготовления агрегата (месяц, год) указываются на паспортной табличке горелки.
- Настоящий прибор должен использоваться строго по предусмотренному назначению. Любой другой вид использования следует считать ненадлежащим и, следовательно, опасным.
- Установка прибора должна выполняться квалифицированными специалистами с соблюдением действующих норм и в соответствии с указаниями изготовителя.
- Под квалифицированными специалистами имеются в виду специалисты, обладающие специальными техническими знаниями в данной отрасли, подтвержденными согласно действующему законодательству.
- Неправильно выполненная установка может нанести ущерб людям, животным или предметам, за что изготовитель ответственности не несет.
- Пред выполнением любой операции по чистке или техобслуживанию необходимо отключить прибор от сети питания при помощи выключателя системы и/или используя специальные отсечные устройства.

## УСЛОВИЯ СРЕДЫ ЭКСПЛУАТАЦИИ, ХРАНЕНИЯ И ПЕРЕВОЗКИ

Оборудование поставляется в упаковке изготовителя и транспортируется на резиновых опорах морским путем или по

- При продаже изделия или его передаче в другие руки, а также в случае, когда вы переезжаете и оставляете изделие, убедитесь в том, что настоящее руководство всегда находится с прибором. Это необходимо для того, чтобы новый хозяин и/или монтажник смогли обратиться к нему в случае потребности.
- Во время работы прибора не касайтесь руками нагреваемых деталей, расположенных обычно вблизи пламени и системы предварительного нагрева топлива, если таковая имеется. Они могут оставаться горячими и после непродолжительной остановки прибора.
- В случае неисправности и/или неисправного функционирования аппарата отключите его. Не пытайтесь отремонтировать его самостоятельно. Обращайтесь за помощью исключительно к квалифицированным специалистам.
- При необходимости ремонта изделия он должен выполняться только в авторизованном сервисном центре компании BALTUR или ее дистрибьютора с использованием исключительно оригинальных запасных частей.
- Производитель и/или ее местный дистрибьютор снимают с себя всякую ответственность за несчастные случаи или материальный ущерб, которые могут быть вызваны внесением несанкционированных изменений в конструкцию изделия или несоблюдением указаний, приведенных в настоящем руководстве.

## ОСТАТОЧНЫЕ РИСКИ

- Несмотря на тщательное проектирование изделия с соблюдением применимых норм и разумных правил, даже при корректном использовании могут иметь место остаточные риски. Они отмечены на горелке соответствующими знаками.

 **ОПАСНОСТЬ**  
Движущиеся механические узлы



 **ОПАСНОСТЬ**  
Материалы при высоких температурах.

 **РИСК ПОРАЖЕНИЯ ЭЛЕКТРИЧЕСКИМ ТОКОМ**

### СРЕДСТВА ИНДИВИДУАЛЬНОЙ ЗАЩИТЫ

- Во время работы с горелкой используйте следующие предохранительные устройства.



   Носите защитную одежду с электростатическими характеристиками.



## ТЕХНИЧЕСКОЕ ОПИСАНИЕ ГОРЕЛКИ

### НАЗНАЧЕНИЕ ГОРЕЛОК

#### ДИЗЕЛЬНОЕ ТОПЛИВО

BTL... • TBL...	Одноступенчатые дизельные горелки.
BTL...P • TBL... P • TBL...LX	Двухступенчатые дизельные горелки.
BT...DSPG	Двухступенчатые прогрессивные/модуляционные дизельные горелки с механическим кулачком.
TBL... ME	Двухступенчатые прогрессивные/модуляционные дизельные горелки с электронным кулачком.

ПРИМЕЧАНИЕ. Буквы указывают модель; мощность горелки указана в свободных местах.

...P	Двухступенчатые горелки с механическим кулачком.
...ME	Двухступенчатые прогрессивные горелки с электронным кулачком.
...LX	Горелки класса 3 согласно EN267.
...H	Горелка оснащена системой предварительного нагрева.
...V	Горелка оснащена инвертором.
...DACA	Горелка оснащена устройством автоматического перекрытия воздуха.

**ТЕХНИЧЕСКИЕ ДАННЫЕ**

МОДЕЛЬ	TBL 45P	TBL 45P DACA	TBL 60P	TBL 60P DACA
Минимальный расход	кг/ч	13	13	21
Максимальный расход	кг/ч	38	38	51
Минимальная тепловая мощность	кВт	160	160	250
Номинальная тепловая мощность	кВт	450	450	600
<sup>3)</sup> выбросы	мг/кВтч	Класс 1	Класс 1	Класс 1
Вязкость		1,5° E - 20 °C	1,5° E - 20 °C	1,5° E - 20 °C
Функционирование трансформатор 50 Гц		Двухступенчатая 26 кВт - 48 мА	Двухступенчатая 26 кВт - 48 мА	Двухступенчатая 26 кВт - 48 мА
Двигатель вентилятора 50 Гц	кВт	0.55	0.55	0.65
Электрические данные: три фазы, 50 Гц		-	-	3л - 400 В - 1,7 А - 0,89 кВт
Электрические данные: однофазное напряжение, 50 Гц		1N - 230 В - 4,78 А - 1,099 кВт	1N - 230 В - 4,8 А - 1,105 кВт	1N - 230 В - 0,79 А - 0,182 кВт
Степень защиты		IP40	IP40	IP40
Блок управления		LMO 44	LMO 44	LMO 44
Датчик пламени		Фотосопротивление гидравлического привода	Фотосопротивление электрического серводвигателя	Фотосопротивление гидравлического привода
Регулировка расхода воздуха		электрического серводвигателя	электрического серводвигателя	электрического серводвигателя
Температура окружающей среды	°C	-15 ÷ +40	-15 ÷ +40	-15 ÷ +40
Звуковое давление**	дБА	76	76	77
Вес с упаковкой	кг	34	34	36.8
Вес без упаковки	кг	33	33	35

Низшая теплотворная способность:

Дизельное топливо:  $H_i = 11,86 \text{ кВт-ч/кг} = 42,70 \text{ МДж/кг}$

Измерения проводились в соответствии со стандартом EN 15036 - 1.

\*\* Звуковое давление было получено при работе горелки на максимальной номинальной мощности в лабораторных условиях изготовителя и не подлежит сравнению с измерениями, осуществленными в других местах. Точность измерения  $\sigma = \pm 1,5 \text{ дБ(А)}$ .  
Классы, определяемые согласно норматива EN 267.

**<sup>3)</sup> Выбросы дизельного топлива**

Класс	Выбросы NOx в мг/кВтчас при сжигании дизельного топлива	Выбросы CO в мг/кВтчас при сжигании дизельного топлива
1	$\leq 250$	$\leq 110$
2	$\leq 185$	$\leq 110$
3	$\leq 120$	$\leq 60$

## ТЕХНИЧЕСКИЕ ХАРАКТЕРИСТИКИ

- Газовая горелка с низкими выбросами оксидов азота и CO в соответствии с требованиями европейского норматива EN676.
- Автоматический блок управления и контроля горелки в соответствии с европейским нормативом EN 298.
- Регулировка воздуха горения и головки горения.
- Упрощенное техобслуживание благодаря тому, что блок смешивания может быть снят без необходимости демонтажа горелки с котла.
- Стяжной фланец для крепления скользящего котла с регулировкой выступа головки под различные типы генераторов тепла.
- Воздухозаборник с дроссельной заслонкой для регулировки расхода воздуха горения.
- Закрытие воздушной заслонки во время паузы в работе во избежание рассеивания тепла из дымохода через сервопривод регулирования воздуха. (DACA)
- Контроль наличия пламени с помощью датчика пламени.
- Головка сгорания с патрубком из нержавеющей стали
- Вентилируемый кожух из легкого алюминиевого сплава.
- Воздухозаборник с заслонками для регулировки расхода воздуха для горения.
- Окошко для наблюдения за пламенем.
- Система подачи топлива состоит из шестеренного насоса с регулировкой давления и отсечного/отсечных клапанов.
- 4-полюсный разъем для управления второй рабочей ступенью.
- 7-штырьковый разъем для электрического питания и цепи термостатов горелки.
- Защитная крышка из пластика.

## РАБОЧИЙ ДИАПАЗОН

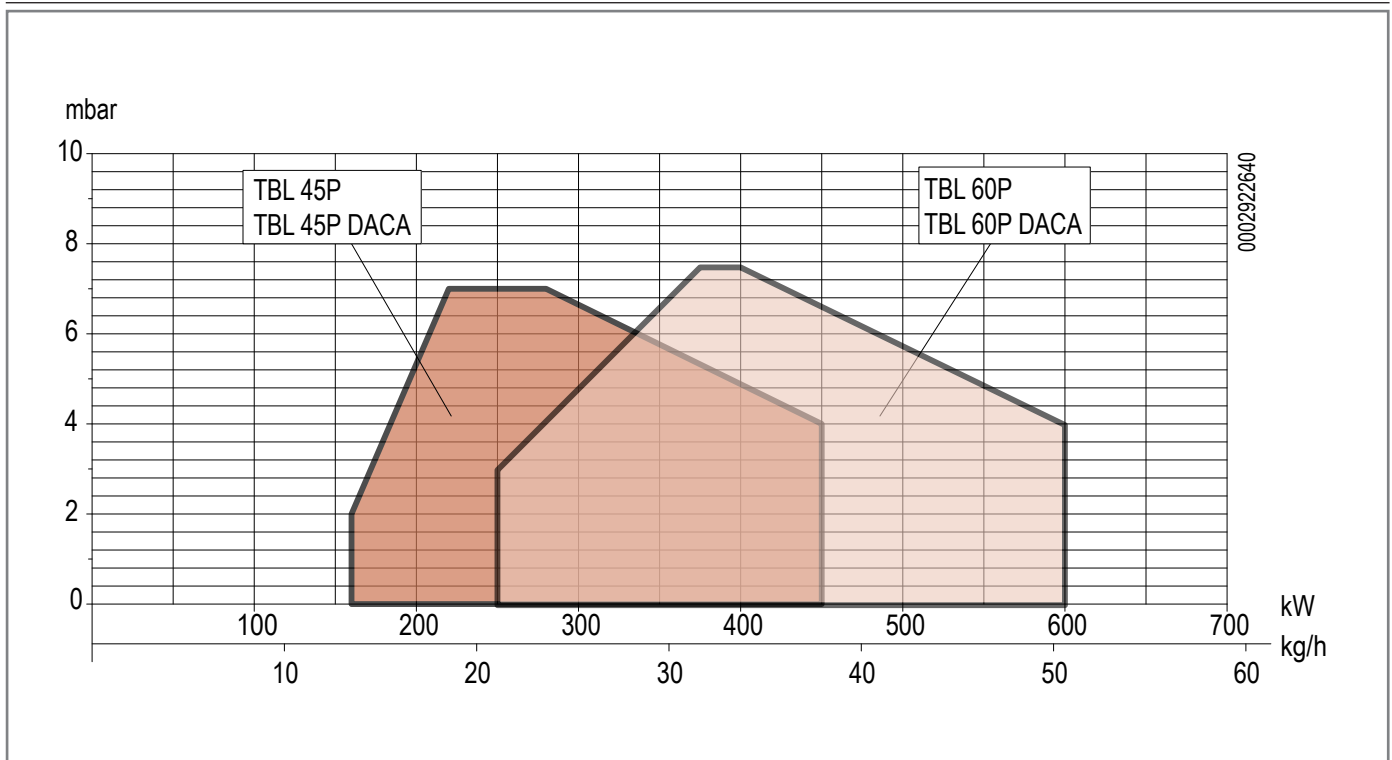

### ВНИМАНИЕ

Рабочие диапазоны получены на испытательных котлах, выполненных в соответствии с нормативом EN 267. Эти диапазоны являются приблизительными при подборе горелки к котлу. Для гарантирования исправной работы горелки размеры камеры сгорания должны соответствовать требованиям действующих нормативов, в противном случае, обратитесь за помощью к изготовителю.

Горелка не должна работать за пределами допущенного диапазона.

### ОПАСНОСТЬ / ВНИМАНИЕ

Во время розжига и регулировки убедитесь, что максимальная и минимальная мощность, на которую настроена горелка, находятся в пределах рабочего диапазона, чтобы избежать повреждения системы.

## КОМПЛЕКТ ПОСТАВКИ

МОДЕЛЬ	TBL 45P	TBL 45P DACA	TBL 60P	TBL 60P DACA
Уплотнение фланца крепления горелки	1	1	1	1
Шпильки	4 шт. - M12	4 шт. - M12	4 шт. - M12	4 шт. - M12
Шестигранные гайки	4 шт. - M12	4 шт. - M12	4 шт. - M12	4 шт. - M12
Плоские шайбы	4 шт. Ø 12	4 шт. Ø 12	4 шт. Ø 12	4 шт. Ø 12
Изоляционный шнур	1	1	1	1
Гибкие шланги	2 шт. - 1/4"	2 шт. - 1/4"	№ 2 – 1/2 дюйма x 1000	№ 2 – 1/2 дюйма x 1000
Ниппели/и	2 шт. - 1/4"	2 шт. - 1/4"	№ 1 – 1/2 дюйма x 3/8 дюйма – № 2 – 1/2 дюйма x 1/4 дюйма	№ 1 – 1/2 дюйма x 3/8 дюйма – № 2 – 1/2 дюйма x 1/4 дюйма
Медное уплотнение	-	-	2	2
Форсунки	2 шт.	2 шт.	2 шт.	2 шт.
7-штырьковый разъём	1	1	1	1
4-штырьковый разъём	1	1	1	1

## ИДЕНТИФИКАЦИОННАЯ ТАБЛИЧКА ГОРЕЛКИ

①	②				
	③	④			
⑥	⑦	⑧	⑨	⑩	⑪
⑫	⑬	⑭	⑮		
				⑬	
				⑮	

1 Логотип компании

2 Наименование компании

3 Код горелки

4 Модель горелки

5 Серийный номер горелки

6 Тип топлива горелки

7 Характеристики газовой горелки

8 Характеристики жидкотопливной горелки

9 Однофазные электрические данные

10 Трёхфазные электрические данные

11 Код страны назначения

12 Дата производства месяц/год

13 Страна производства

14 Сертификация продукции

15 QR-код горелки

Code

Model

SN

Power

Power

Certification

QR code

1000

3/8

1/4

3/8

1/4

**ОПИСАНИЕ КОМПОНЕНТОВ**

- 1 Головка сгорания
- 2 Прокладка
- 3 Соединительный фланец горелки
- 4 Устройство регулировки головки
- 5 Электромагнитный клапан 2-ой ступени
- 6 Предохранительный электроклапан
- 7 Электромагнитный клапан 1-ой ступени
- 8 Крышка корпуса
- 9 Гидравлический привод воздуха
- 9a Сервопривод регулировки воздуха
- 10 Насос жидкого топлива
- 11 Электрический щит и панель управления
- 11a Электрический щит и панель управления
- 12 Двигатель крыльчатки
- 13 Идентификационная табличка горелки
- 14 Датчик пламени
- 15 Окошко контроля пламени

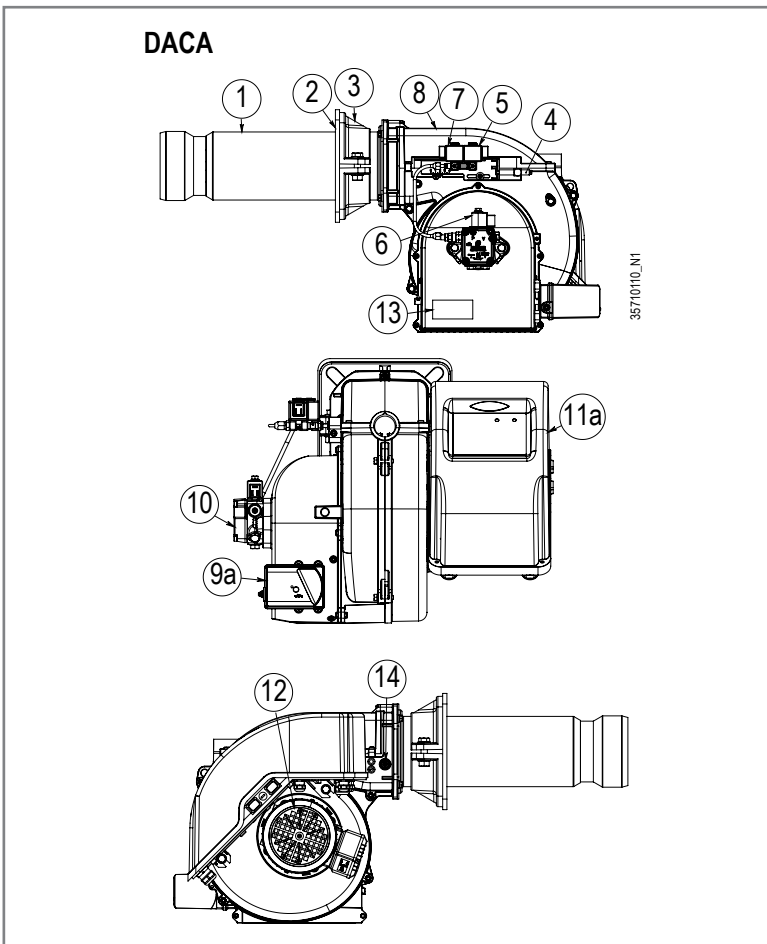
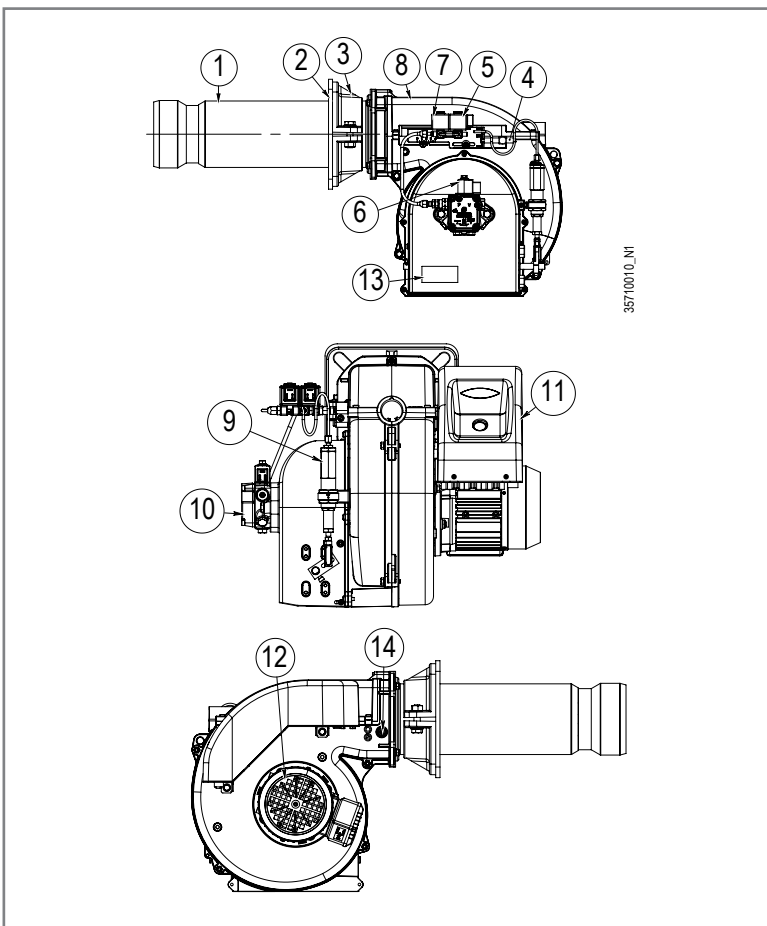

## ЭЛЕКТРИЧЕСКИЙ ЩИТ

- 1 Блок управления
- 2 Трансформатор розжига
- 3 Контактор двигателя (Только с трехфазным питанием)
- 4 Термореле (Только с трехфазным питанием)
- 5 7-штырьковый разъём
- 6 4-штырьковый разъём
- 7 Светодиод включенной горелки
- 8 Светодиод горелки в пол. блокировки
- 9 Кнопка разблокировки
- 10 Выключатель ПУСК/ОСТАНОВ

### Версия с гидравлическим приводом

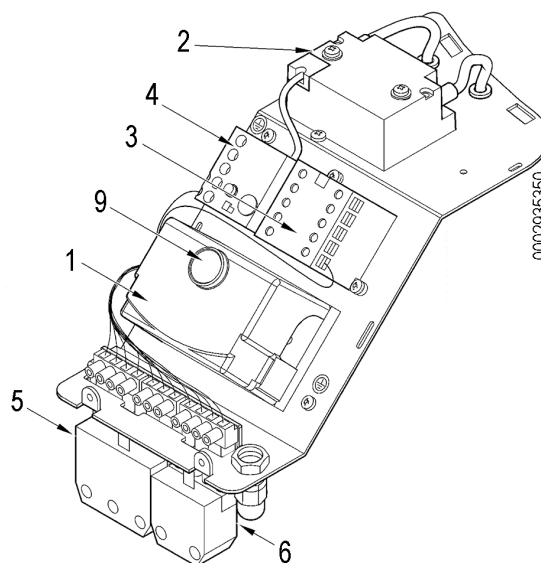

### Версия с электрическим серводвигателем

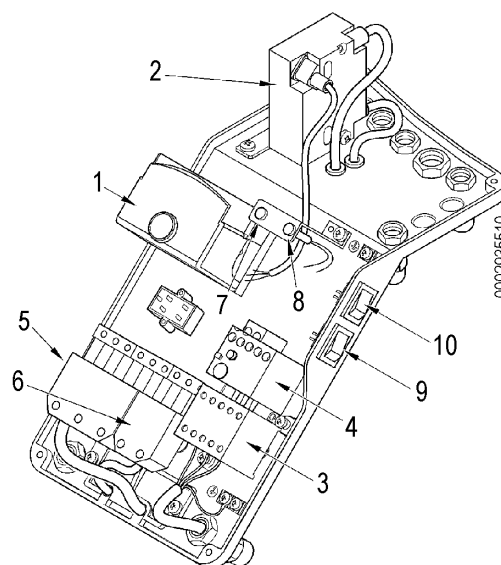

**ГАБАРИТНЫЕ РАЗМЕРЫ**

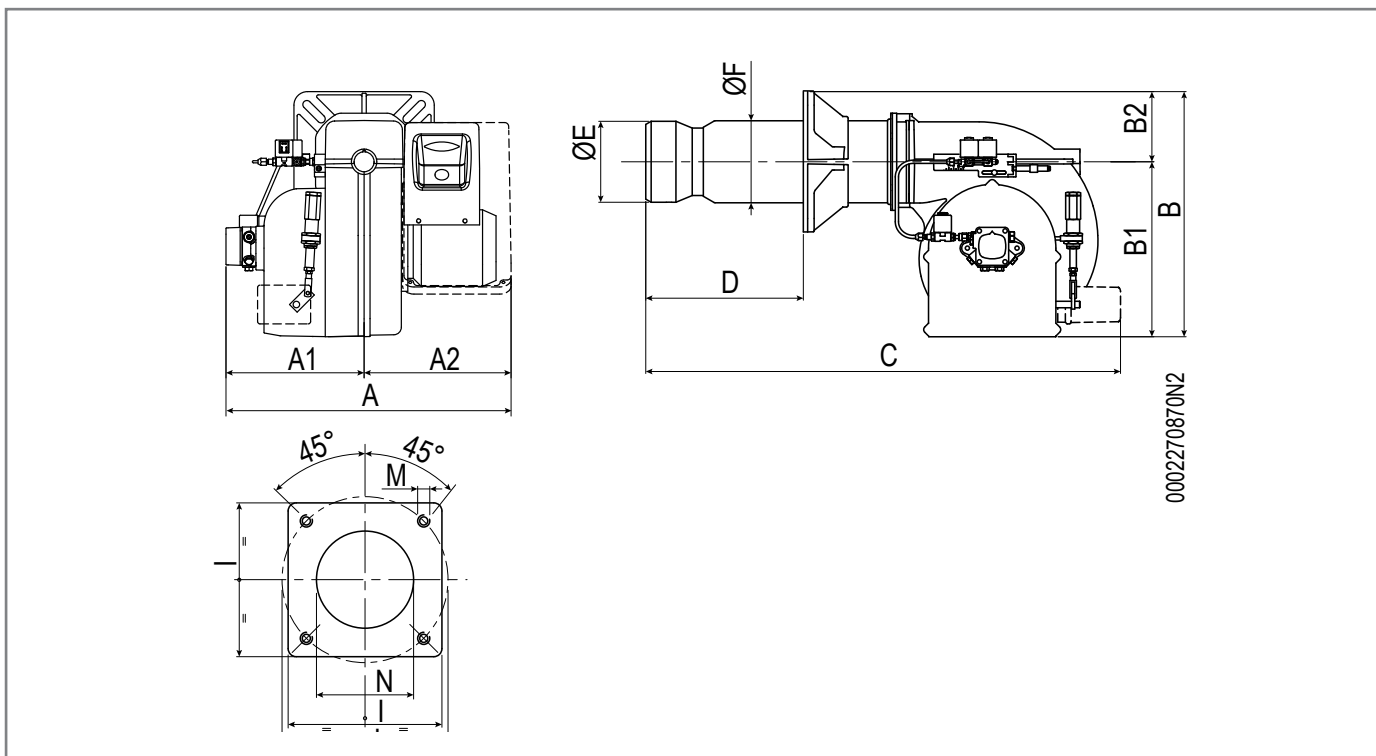

0002270870N2

Модель	A	A1	A2	B	B1	B2	C
TBL 45P	505	260	245	433	325	108	820
TBL 45P DACA	535	260	275	433	325	108	820
TBL 60P	505	260	245	455	325	130	840
TBL 60P DACA	535	260	275	455	325	130	880

Модель	D	E Ø	F Ø	P
TBL 45P	120 ÷ 350	135	133	215
TBL 45P DACA	120 ÷ 350	135	133	215
TBL 60P	140 ÷ 350	150	152	260
TBL 60P DACA	140 ÷ 350	150	152	260

Модель	L Ø	M	N
TBL 45P	200 ÷ 245	M12	145
TBL 45P DACA	200 ÷ 245	M12	145
TBL 60P	225 ÷ 300	M12	160
TBL 60P DACA	225 ÷ 300	M12	160

## ЛИНИЯ ПОДАЧИ ТОПЛИВА

**ВНИМАНИЕ**  
Схема подачи топлива должна быть выполнена уполномоченным персоналом с соблюдением правил монтажа.

Горелка оснащена самовсасывающим насосом, способным всасывать топливо в пределах длин труб, указанных в таблице.

### Типы контуров подачи топлива

- A) Система подачи топлива самотеком
- B) Система подачи топлива самотеком из верхней части бака
- C) Система питания с всасыванием

### Трубопроводы

В таблицах указана максимальная длина всасывающей линии в зависимости от типа контура и диаметра труб.

Для каждого колена или заслонки отнимите 0,25 метра от максимальной длины.

В случае возникновения дополнительных узких мест или сужений длину необходимо уменьшить на величину, эквивалентную относительным потерям нагрузки.

### ОСТОРОЖНО / МЕРЫ ПРЕДОСТОРОЖНОСТИ

Разрежение всасывания не должно превышать 0,46 бар.  
Максимальное давление на всасывающем и обратном насосе равно 1 бар.

В противном случае из топлива выделяется газ и насос начинает шуметь, что приводит к относительному сокращению его жизненного цикла.

**ВНИМАНИЕ**  
Убедитесь, что насос заполнен топливом. Если он был опорожнен, заполните его топливом перед запуском через крышку вакуумметра.

		Внутренний диаметр трубы	
		Ø 14 мм	
A) - B)	H	Общая длина каждого трубопровода	
	м	м	м
	1	30	
	1,5	35	
	2	35	
	2,5	40	
3	40		

		Внутренний диаметр трубы		
		Ø 14 мм		Ø 16 мм
		Общая длина каждого трубопровода		
C)	H	м	м	м
	0,5	26	45	
	1	22	38	
	1,5	19	31	
	2	14	25	
	2,5	11	19	

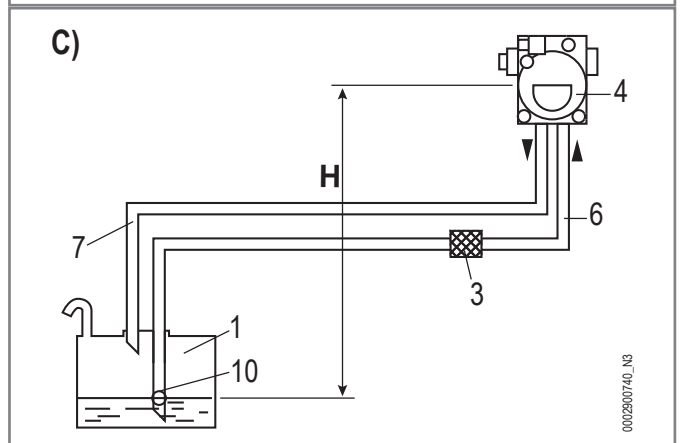
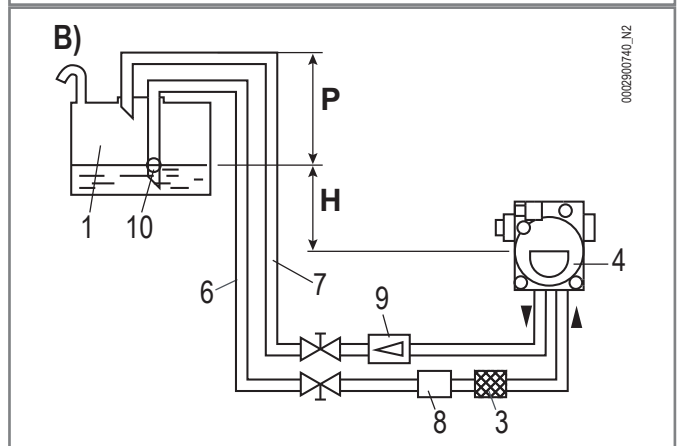
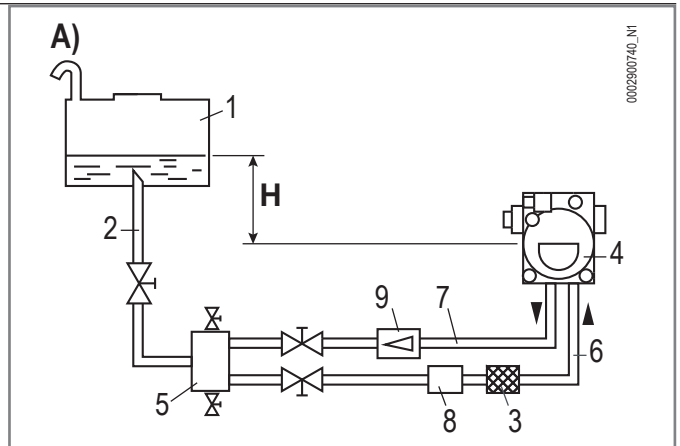

- 1 Резервуар
- 2 Подводящий трубопровод
- 3 Сетчатый фильтр
- 4 Насос
- 5 Дегазатор
- 6 Всасывающая труба
- 7 Обратная труба горелки
- 8 Автоматическое устройство отсечения при выключенной горелке
- 9 Одноходовой клапан
- 10 Донный клапан

H = Перепад уровней между минимальным уровнем в резервуаре и осью насоса.

L = Максимальная длина трубопровода

P = Разница по высоте между уровнем в баке и максимальной высотой трубы

Øi = Диаметр трубы



**Вспомогательный насос**

Если расстояние между горелкой и баком превышает размеры (L) и/или высоту (H), указанные в главе «Линия подачи топлива», подготовьте кольцевую схему подачи топлива со вспомогательным насосом.

**⚠ ВНИМАНИЕ**

Все операции должны выполняться исключительно квалифицированным персоналом.

**Принципиальная схема гидравлического контура**

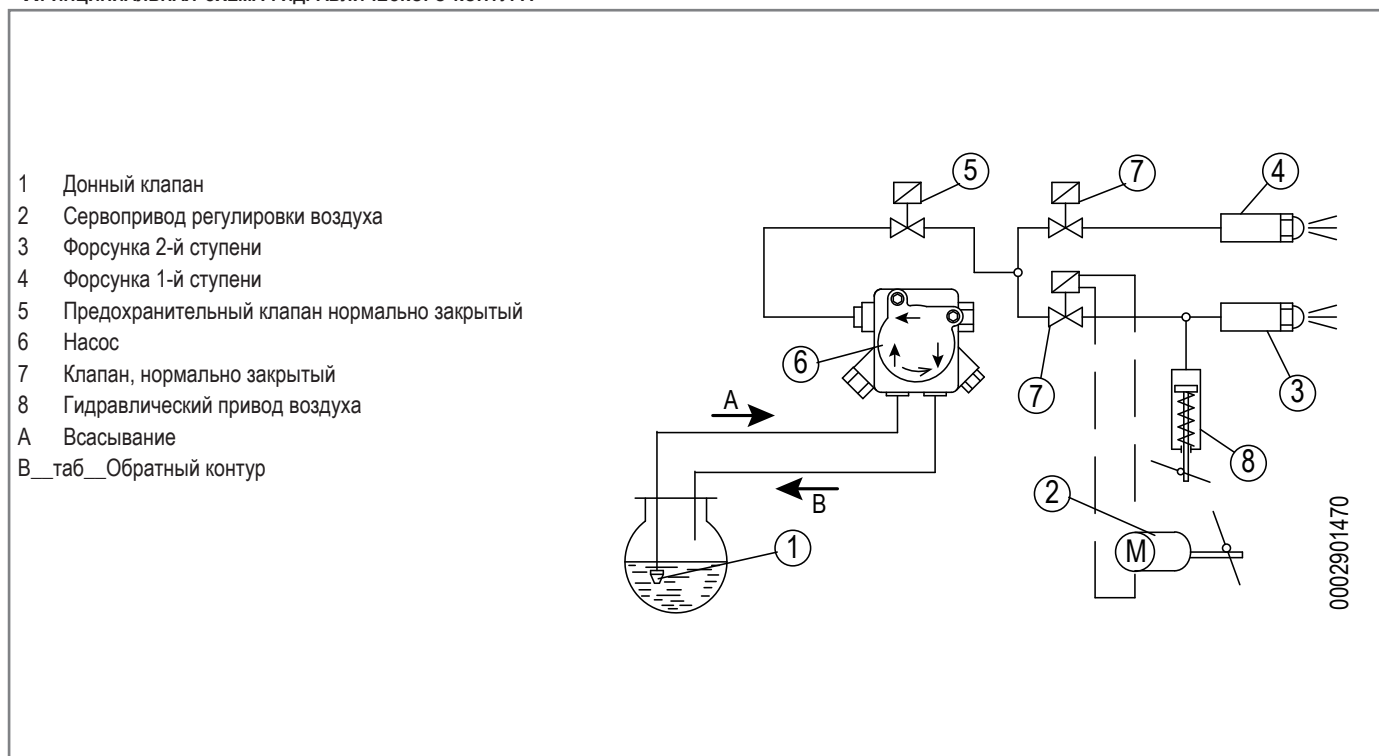

## НАСОС

Насос предназначен для работы по двухтрубной схеме с наличием установочного винта байпаса в стандартной комплектации.

**АНV 77**

- 2 Штуцер для манометра и выпуска воздуха
- 3 Винт регулировки давления
- 4.1 Обратный трубопровод с внутренним байпасным винтом
- 5 Всасывающий трубопровод
- 6 Трубопровод подачи на форсунку
- 7 Штуцер для вакуумметра

3120

**АСV67А**

- 1 Электродвигатель (нормально закрытый)
- 2 Штуцер для манометра и выпуска воздуха
- 3 Винт регулировки давления
- 4.1 Обратный трубопровод с внутренним байпасным винтом
- 5 Всасывающий трубопровод
- 6 Трубопровод подачи на форсунку
- 7 Штуцер для вакуумметра

000568044

Модель горелки	Модель насоса	Заводские настройки	Штуцер для манометра и выпуска воздуха	Штуцер вакуумметра	Подача на форсунку	Топливо
TBL 45P	ASV67A	12 бар	G 1/8	G 1/8	G 1/8	Дизельное топливо
TBL 45P DACA	ASV67A	12 бар	G 1/8	G 1/8	G 1/8	Дизельное топливо
TBL 60P	АНV 77	12 бар	G 1/8	G 1/8	G 1/8	Дизельное топливо - НVО - В30
TBL 60P DACA	АНV 77	12 бар	G 1/8	G 1/8	G 1/8	Дизельное топливо - НVО - В30

HVO: Гидроочищенное растительное масло.



### ВНИМАНИЕ

В случае работы с биотопливом обратитесь в Службу технической поддержки Baltur.

## БЛОК УПРАВЛЕНИЯ

- Обнаружение пониженного напряжения.
- Кнопка разблокирования блока управления с многоцветным светодиодным индикатором (А).
- Индикатор различных цветов сообщений о неисправностях и условиях эксплуатации.
- Ограничение повторений.
- Прерывистая работа с контролем максимум каждый 24 час непрерывной работы (устройство автоматически инициирует контролируемое отключение с последующим перезапуском).

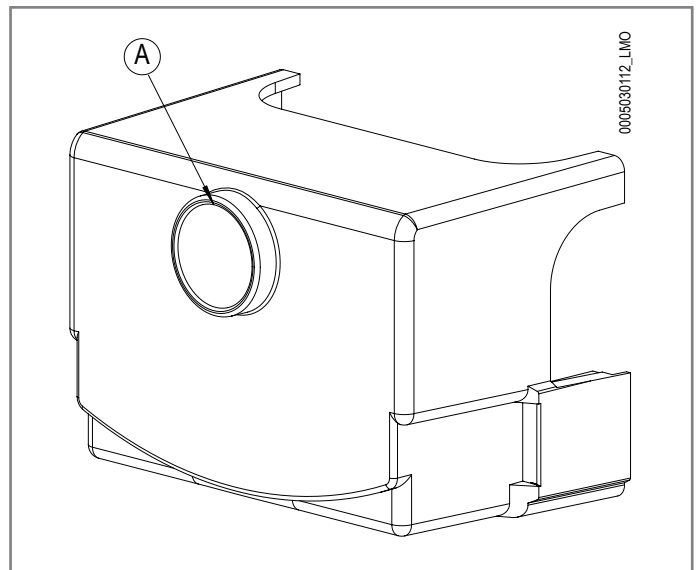

### ОПАСНОСТЬ

Электрическая панель под напряжением. Риск поражения электрическим током.

### ВНИМАНИЕ

Все операции должны выполняться исключительно квалифицированным персоналом.

Прежде чем вносить какие-либо изменения в проводку в зоне подключения, полностью изолируйте систему от электросети. Обеспечьте безопасные условия системы, чтобы избежать случайного повторного включения, и убедитесь в отсутствии напряжения.

### ВНИМАНИЕ

Проверяйте состояние проводки после каждой выполненной работы.

### ТЕХНИЧЕСКИЕ ДАННЫЕ

Напряжение в сети	Пост.т. 120 В -15% / +10%
	Пост.т. 230 В -15% / +10%
Частота в сети	50... 60 Гц ±6%
Потребляемая мощность	12 VA
Главный внешний предохранитель (Si)	Макс. 6,3 А
Степень защиты	IP40
Монтажное положение	Любое
Ток входа на клемму 1	Макс. 5 А
Класс безопасности	P
Вес	0,20 kg
Допустимая температура	-20....+60°C

Блок управления или программатор	TSA	t1	t3	t3n	t4
	c	c	c	c	c
LMO 44.255C2	5	25	25	5	5

t1 Время предварительной продувки

t3 Предрозжиговое время

t3n Послерозжиговое время

t4 Интервал между зажиганием и открытием «BV2»

TSA Время безопасности при розжиге

СХЕМА ПОДКЛЮЧЕНИЯ

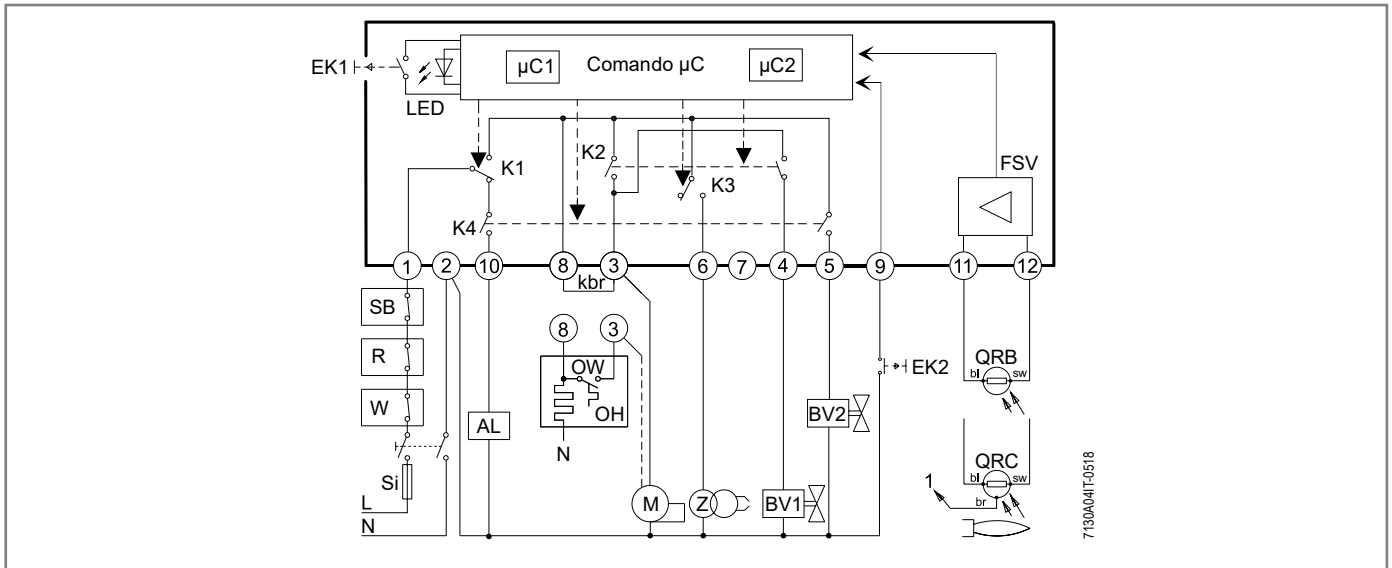

Последовательность

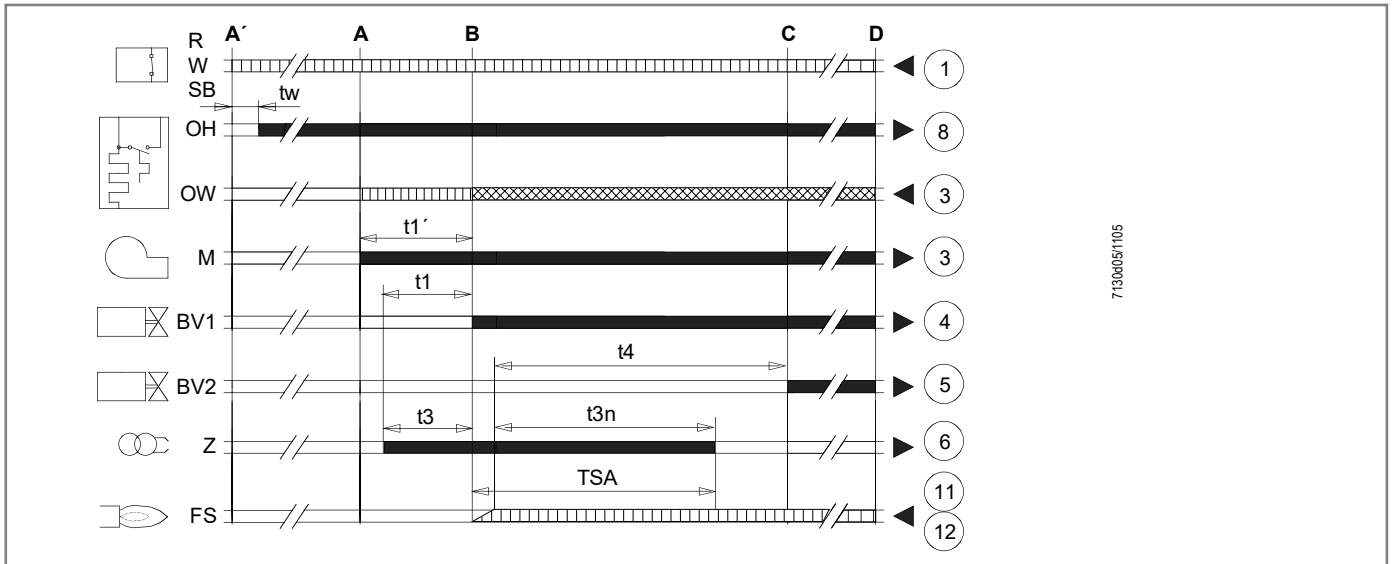

AL	Сообщение об ошибке (аварийном сигнале)	R	Контрольный термостат / реле давления	t1	Время предварительной продувки
BV...	Топливный клапан	SB	Предохранительный термостат предельных значений	t1'	Время продувки
EK1	Кнопка разблокировки	Si	Внешний плавкий предохранитель	t3	Предрозжиговое время
EK2	Кнопка дистанционной разблокировки	W	Термостат предельных значений / Реле давления	t3n	Послерозжиговое время
FS	Сигнал пламени	Z	Запальный трансформатор	t4	Интервал между зажиганием «Off» и открытием «BV2»
FSV	Усилитель сигнала пламени	A-A'	Запуск последовательности запуска горелки с подогревателем мазута (OH)	t10	Имеющееся время для обнаружения давления воздуха реле давления
K...	Контакт управляющего реле	B-B'	Интервал на образование пламени	t11	Время запрограммированного открывания для исполнительного механизма SA
kbr	Переключки проводов, только для подключения без предварительного нагрева	C	Горелка заняла рабочее положение	t12	Время запрограммированного закрывания для исполнительного механизма SA
LED	Трехцветный сигнальный индикатор	D	Управляемое выключение от «R»	TSA	Время безопасности при розжиге
M	Двигатель горелки	µC1...	Микропроцессор	tw	Время ожидания
OW	Контакт разрешения подогревателя мазута				
OH	Предварительный нагреватель мазута				
QRB 1...3	Фоторезистивный детектор пламени				
QRB4	Детектор желтого пламени				
QRC...	Детектор синего пламени				

	Контрольные сигналы
	Необходимые сигналы входа
	Разрешенные сигналы входа

## СОСТОЯНИЕ РАБОТЫ И РАЗБЛОКИРОВАНИЕ БЛОКА УПРАВЛЕНИЯ

Блок управления оснащен трехцветным сигналом, встроенным в кнопку разблокирования (А).

Многоцветный индикатор является основным элементом просмотра, активации и деактивации диагностики.

### РАЗБЛОКИРОВАНИЕ БЛОКА УПРАВЛЕНИЯ

Чтобы разблокировать блок управления, нажмите 1" кнопку разблокировки на блоке управления (А).

Блок управления разблокируется, только если:

- все контакты фазной линии замкнуты
- нет участков пониженного напряжения.

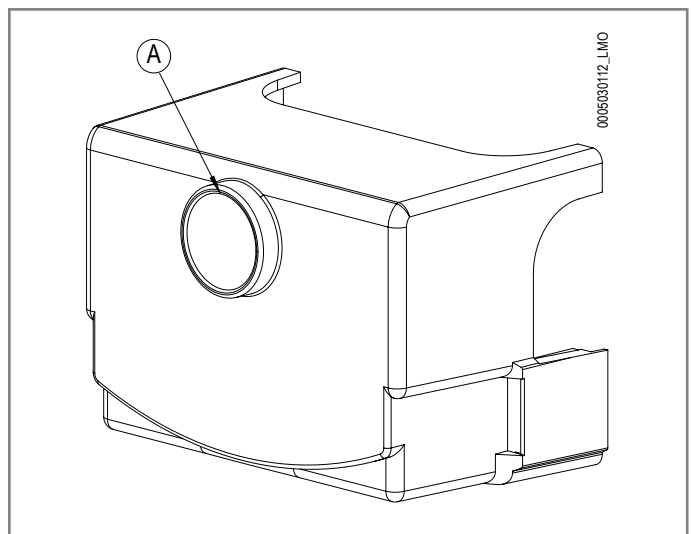

Возможны 2 режима диагностики:

- 1 визуальный: индикация работы или диагностика неисправностей
2. через интерфейс: в этом случае требуется интерфейс ОС1400 и ПО РС ACS410

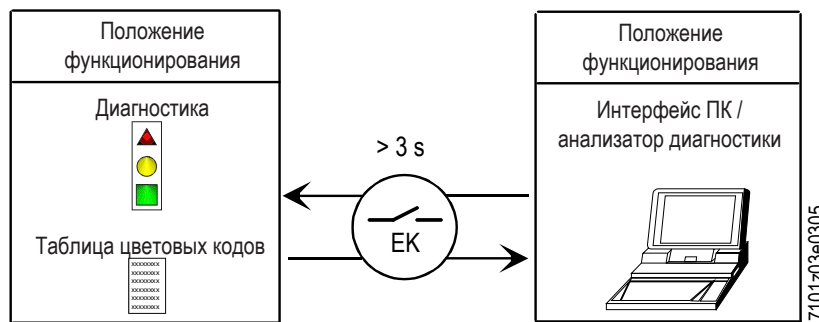

### Символы диагностики

При нормальной работе состояния обозначаются цветовыми кодами, как показано в таблице.

#### Индикация состояния устройства управления и контроля.

Условие	Последовательность появления цветов	Цвета
Условия ожидания, другие промежуточные этапы	○.....	Никакого света
Подогрев жидкого топлива "ON", время ожидания 5 сек. макс (tw)	●..... Фиксированно	Горит желтым светом
Стадия розжига	●●●●○	Мигающий желтый
Исправное функционирование, сила тока по датчику пламени выше допустимого минимального значения	■	Зеленый
Неправильное функционирование, интенсивность тока детектора пламени ниже чем допустимый минимум	■○■○■○	Зеленый мигающий
Снижение напряжения питания	●▲●▲●▲	Чередующиеся жёлтый и красный
Условия блокировки горелки	▲▲▲▲▲	Красный
Сигнализация отказа (смотрите цветовые обозначения)	▲○▲○▲○	Красный мигающий
Паразитный свет во время розжига горелки	■▲■▲■▲	Чередующиеся зеленый и красный
Быстрое мигание для диагностики	▲▲▲▲▲	Быстро мигающий красный

○ НИКАКОГО СВЕТА.    ▲ КРАСНЫЙ.    ● ЖЕЛТЫЙ.    ■ ЗЕЛЕНый.

**ПРИМЕЧАНИЯ ПО ПЕРВОМУ ЗАПУСКУ**

После первоначального ввода в эксплуатацию или работ по техническому обслуживанию выполните следующие проверки безопасности:

Контроль обеспечения безопасности	Ожидаемый результат
Запуск горелки при произошедшем ранее обрыве линии датчика пламени	Неизменяемая блокировка по завершении времени безопасности
Работа горелки с симуляцией потери пламени. Для этого следует прервать подачу топлива	Неизменяемая блокировка
Работа горелки с симуляцией падения давления воздуха	Неизменяемая блокировка

После каждой неизменяемой блокировки загорается красная лампочка.

**ВНИМАНИЕ**

Для идентификации кода ошибки см. раздел «Нарушения в работе – причины – устранение».

## ДАТЧИК ПЛАМЕНИ

Датчик пламени является датчиком наличия пламени и поэтому должен иметь возможность сработать, если во время работы пламя погаснет.

В случае потухания или отсутствия пламени датчик генерирует блокировку блока управления, что влечет за собой немедленное прекращение подачи топлива и отключение горелки.

Для контроля работы датчика обнаружения пламени и механизма блокировки выполните следующее:

- 1 Запустите горелку
- 2 После выполненного розжига снимите датчик пламени, сняв его с посадочного места и имитируя таким образом отсутствие пламени.
- 3 Убедитесь, что горелка выключилась.
- 4 Вставьте датчик внутрь опоры.

### **ВНИМАНИЕ**

Проверьте срабатывание блокировки горелки не менее двух раз.

### **ВНИМАНИЕ**

Очистите датчик пламени чистой сухой тканью.

### **ЗАПРЕЩАЕТСЯ**

Запрещается открывать, модифицировать или вмешиваться в работу датчика пламени.

Запрещается заменять соединительный кабель.

Запрещается использовать моющие средства для очистки датчика пламени.

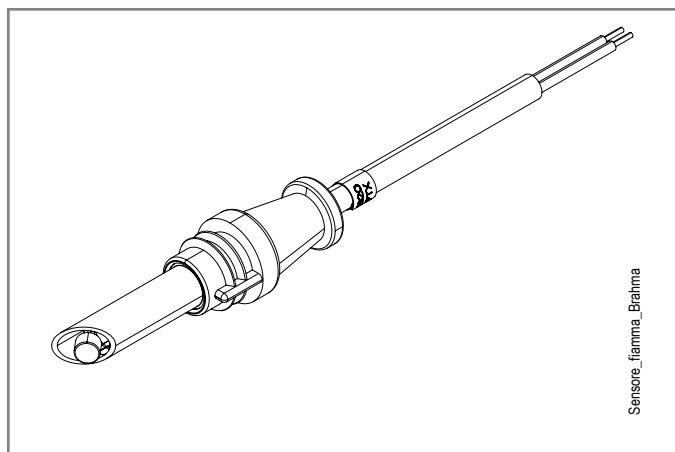





## КРЕПЛЕНИЕ ГОРЕЛКИ К КОТЛУ

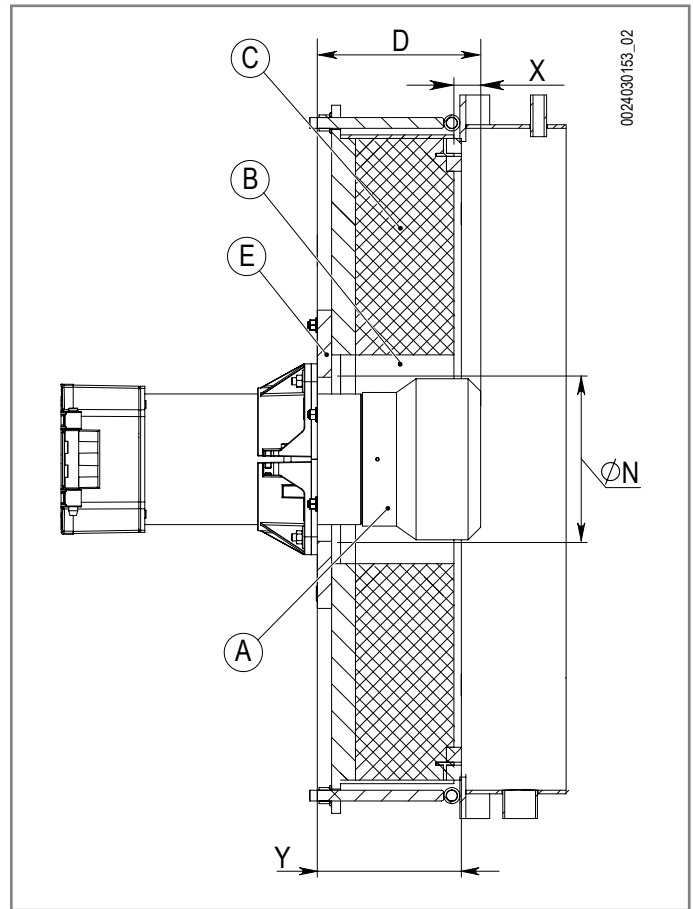
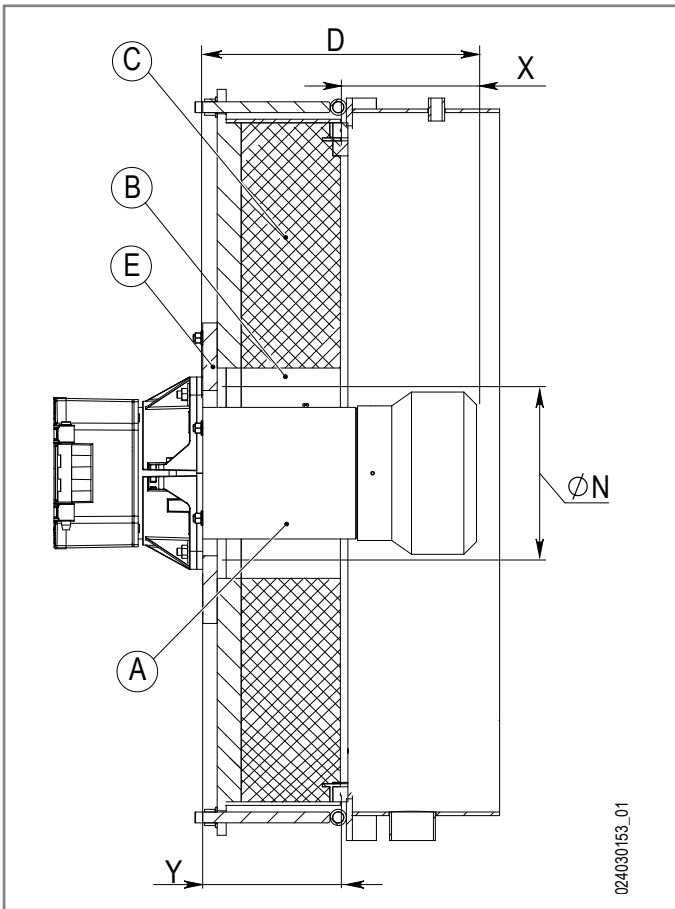

Проникновение головки горения должно определяться в соответствии с инструкциями производителя генератора. Выполните облицовку из огнеупорного материала, поставляемую производителем генератора, в пространстве между головкой горения и огнеупором генератора (B). Убедитесь, что огнеупорный материал, поставляемый производителем генератора, имеет термическую стойкость более 1500°C.

A	Головка сгорания
B	Пространство между головкой горения и огнеупором генератора
C	Огнеупор генератора
D	Длина головки
E	Дверка
N	Диаметр шаблона для сверления пластины генератора
X	Проникновение головки в генератор (D - Y)
Y	Толщина дверки генератора, включая огнеупор

### Пример расчета проникновения головки горения:

Y = 100 мм (как указано в руководстве производителя генератора)  
 С учетом высоты D, указанной в таблице, диапазон проникновения головки горения составляет 20-250 мм  
 $X \text{ мин (мм)} = 120 - 100 = 20$   
 $X \text{ макс (мм)} = 350 - 100 = 250$

Модель	D
TBL 45P	120 ÷ 350
TBL 45P DACA	120 ÷ 350
TBL 60P	140 ÷ 350
TBL 60P DACA	140 ÷ 350

Выберите глубину проникновения головки в пределах расчетного диапазона.

**МОНТАЖ УЗЛА ГОЛОВКИ**

- Настройте положение соединительного фланца (25) путем отпускания винтов (6), головка горелки должна погрузиться в топку на размер, указанный изготовителем котла.
- Расположите изолирующую прокладку (13) на втулке, поместив трос (2) между крепежным фланцем (25) и изолирующей прокладкой (13).
- Закрепите горелку к котлу (1) посредством шпилек, шайб и соответствующих гаек из комплекта поставки (7).

**ОПАСНОСТЬ / ВНИМАНИЕ**

Полностью заполните подходящим материалом пространство между патрубком горелки и отверстием огнеупорной плиты внутри дверцы котла.

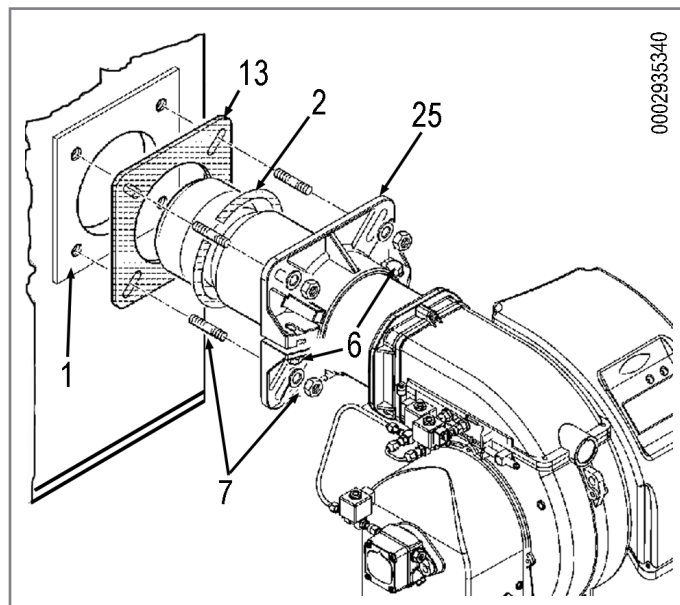

## ПЕРЕХОД С ДВУХТРУБНОЙ СИСТЕМЫ НА ОДНОТРУБНУЮ

Чтобы перевести схему подачи из двухтрубной в однотрубную, действуйте согласно схемам.

### ANV 77

- Снимите возвратную крышку и шайбу (1) и выкрутите установочный винт байпаса.
- Закройте шайбой и крышкой.

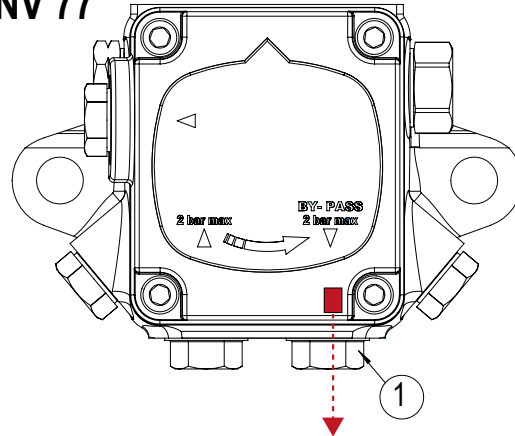

31200\_conversione

### ASV67A

- Снимите возвратную крышку и шайбу (1) и выкрутите установочный винт байпаса.
- Закройте шайбой и крышкой.

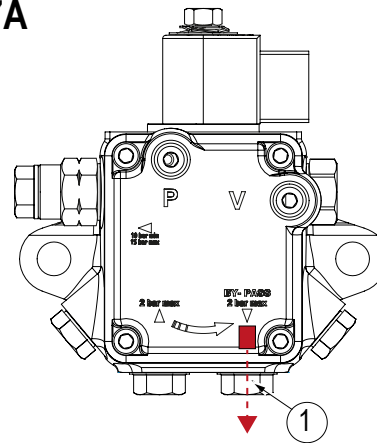

Sumec\_AST700\_conversione

## ФОРСУНКИ



### ВНИМАНИЕ

Расходы 1-й и 2-й ступеней должны находиться между значениями, указанными в главе «Рабочие диапазоны».

Выбирайте насадки, соответствующие параметрам, указанным в таблицах.

Выбирайте форсунки, соответствующие параметрам, указанным в таблицах. Максимальный расход горелки представляет собой сумму расходов двух форсунок.

Форсунка первой ступени обеспечивает расход топлива для розжига и обычно выбирается таким образом, чтобы обеспечить 40-50% от максимального расхода, который должна развивать горелка.

Поэтому форсунка 2-й ступени должна обеспечивать остаточный расход, чтобы гарантировать ожидаемую мощность.

### Пример выбора форсунок

Генератор с очаговой мощностью: 1800 kW

Низкая теплота сгорания дизельного топлива (PCI): 11,87 kWh/kg

Расход (кг/ч) = Мощность (кВт)/PCI (kWh/kg)

$1800/11,87 = 151,6 \text{ kg/h}$

Насос предварительно откалиброван на 12 бар.

Разделим, например, 50% расхода на 1-й ступени и 50% расхода на 2-й ступени.

Окажется, что и на 1-й, и на 2-й ступени форсунка должна подавать 75,8 kg/h.

Выбираем форсунки, используя Таблицу расхода форсунок.

В столбце «Давление насоса» (1), соответствующем 12 бар, найдите расход топлива (кг/ч), необходимый для форсунки.

Как только мы нашли значение, приближенное по умолчанию, мы читаем размер форсунки в галлонах в час в столбце Форсунка (2).

Оказывается, самое близкое значение составляет 72,90 кг/ч, что соответствует форсунке на G.P.H. = 17,5

Ugello(2)	Pressione Pompa bar (1)			Ugello(2)
G.P.H.	11	12	13	G.P.H.
5,00	19,93	20,82	21,67	5,00
5,5	21,92	22,90	23,83	5,5
6,00	23,92	24,98	26,00	6,00
6,50	25,91	27,06	28,17	6,50
7,00	27,60	29,14	30,33	7,00
7,50	29,90	31,22	32,50	7,50
8,30	33,08	34,55	35,97	8,30
9,50	37,87	39,55	41,17	9,50
10,50	41,73	43,74	45,41	10,50
12,00	47,80	50,00	52,00	12,00
13,80	55,00	57,50	59,80	13,80
15,30	61,00	63,70	66,30	15,30
17,50	69,80	72,90	75,80	17,50
19,50	77,70	81,20	84,50	19,50
21,50	85,70	89,50	93,20	21,50
24,00	95,70	99,90	104,00	24,00
28,00	111,60	116,60	121,30	28,00
30,00	119,60	124,90	130,00	30,00
G.P.H.	Portata all'uscita dell'ugello Kg/h			G.P.H.

ТАБЛИЦА РАСХОДА ФОРСУНОК

Форсунка гал/час	Давление насос, бар										Форсунка гал/час
	11	12	13	14	15	16	17	18	19	20	
0,40	1,59	1,67	1,73	1,80	1,86	1,92	1,98	2,04	2,10	2,15	0,40
0,50	1,99	2,08	2,17	2,25	2,33	2,40	2,48	2,55	2,62	2,69	0,50
0,60	2,39	2,50	2,60	2,70	2,79	2,88	2,97	3,06	3,14	3,22	0,60
0,65	2,59	2,71	2,82	2,92	3,03	3,12	3,22	3,31	3,41	3,49	0,65
0,75	2,99	3,12	3,25	3,37	3,49	3,61	3,72	3,82	3,93	4,03	0,75
0,85	3,39	3,54	3,68	3,82	3,96	4,09	4,21	4,33	4,45	4,57	0,85
1,00	3,99	4,16	4,33	4,50	4,65	4,81	4,96	5,10	5,24	5,37	1,00
1,10	4,38	4,58	4,77	4,95	5,12	5,29	5,45	5,61	5,76	5,91	1,10
1,20	4,78	5,00	5,20	5,40	5,59	5,77	5,95	6,12	6,29	6,45	1,20
1,25	5,00	5,20	5,40	5,60	5,80	6,00	6,20	6,35	6,55	6,70	1,25
1,35	5,38	5,62	5,85	6,07	6,28	6,49	6,69	6,88	7,07	7,26	1,35
1,50	5,90	6,24	6,50	6,75	6,98	7,21	7,43	7,65	7,86	8,06	1,50
1,65	6,58	6,87	7,15	7,42	7,68	7,93	8,18	8,41	8,64	8,87	1,65
1,75	6,98	7,29	7,58	7,87	8,15	8,41	8,67	8,92	9,17	9,41	1,75
2,00	7,97	8,33	8,67	8,99	9,31	9,61	9,91	10,20	10,48	10,75	2,00
2,25	8,97	9,37	9,75	10,12	10,47	10,85	11,15	11,47	11,79	12,09	2,25
2,50	9,97	10,41	10,83	11,24	11,64	12,02	12,39	12,75	13,10	13,44	2,50
3,00	11,96	12,49	13,00	13,49	13,96	14,42	14,87	15,30	15,72	16,12	3,00
3,50	13,95	14,57	15,17	15,74	16,29	16,83	17,34	17,85	18,34	18,81	3,50
4,00	15,94	16,65	17,33	17,99	18,62	19,23	19,82	20,40	20,95	21,50	4,00
4,50	17,94	18,73	19,50	20,24	20,95	21,63	22,30	22,95	23,57	24,19	4,50
5,00	19,93	20,82	21,67	22,48	23,27	24,04	24,78	25,49	26,19	26,87	5,00
5,5	21,92	22,90	23,83	24,73	25,60	26,44	27,25	28,04	28,81	29,56	5,5
6,00	23,92	24,98	26,00	26,98	27,93	28,84	29,73	30,59	31,43	32,25	6,00
6,50	25,91	27,06	28,17	29,23	30,26	31,25	32,21	33,14	34,05	34,94	6,50
7,00	27,60	29,14	30,33	31,48	32,58	33,65	34,69	35,69	36,67	37,62	7,00
7,50	29,90	31,22	32,50	33,73	34,91	36,05	37,16	38,24	39,29	40,31	7,50
8,30	33,08	34,55	35,97	37,32	38,63	39,90	41,13	42,32	43,48	44,61	8,30
9,50	37,87	39,55	41,17	42,72	44,22	45,67	47,07	48,44	48,77	51,06	9,50
10,50	41,73	43,74	45,41	47,20	48,90	50,50	52,00	53,50	55,00	56,40	10,50
12,00	47,80	50,00	52,00	54,00	55,90	57,70	59,50	61,20	62,90	64,50	12,00
13,80	55,00	57,50	59,80	62,10	64,20	66,30	68,40	70,40	72,30	74,30	13,80
15,30	61,00	63,70	66,30	68,80	71,10	73,60	75,80	78,00	80,20	82,20	15,30
17,50	69,80	72,90	75,80	78,70	81,50	84,10	86,70	89,20	91,70	94,10	17,50
19,50	77,70	81,20	84,50	87,70	90,80	93,70	96,60	99,40	102,20	104,80	19,50
21,50	85,70	89,50	93,20	96,70	100,10	103,40	106,50	109,60	112,60	115,60	21,50
24,00	95,70	99,90	104,00	107,90	111,70	115,40	118,90	122,40	125,70	129,00	24,00
28,00	111,60	116,60	121,30	125,90	130,30	134,60	138,70	142,80	146,70	150,50	28,00
30,00	119,60	124,90	130,00	134,90	139,60	144,20	148,70	153,00	157,20	161,20	30,00
гал/час	Расход на выходе форсунки Кг/ч										гал/час

Плотность дизельного топлива =0,820 / 0,830 PCI = 10150 Kcal/Kg

PCI Низшая теплота сгорания

GPH Галлонов на час

## ПОЛОЖЕНИЕ ДИСК - ЭЛЕКТРОДЫ

После монтажа форсунки проверьте правильное позиционирование электродов и диска в соответствии с нижеуказанными отметками (в мм).

После каждой операции проверяйте на головке соответствие указанных отметок.



### ОПАСНОСТЬ / ВНИМАНИЕ

Во избежание повреждений опоры выполняйте монтаж/демонтаж форсунки при помощи двух ключей.



### ОПАСНОСТЬ / ВНИМАНИЕ

Прим. Рекомендуется использовать форсунки с углом распыления 45° в узких камерах сгорания.

DANFOSS S 60° (TBL 45P).

DANFOSS S 45° (TBL 60P)

1 - Диффузор

2 - Диск пламени

3 - Опорная втулка форсунки

4 - Электрод розжига

5 - Форсунка

	A	B	C	D	E
TBL 45P	1 ÷ 2	21	7	5	6,5
TBL 60P	1 ÷ 2	21	7	5	6,5

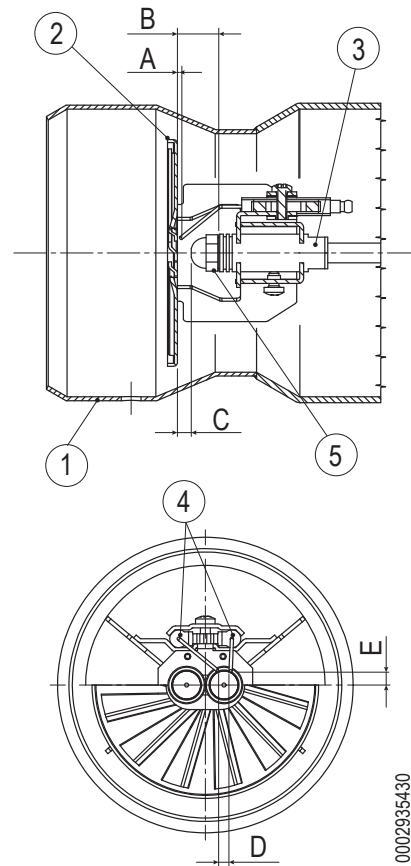

0002935430

## ЭЛЕКТРИЧЕСКИЕ СОЕДИНЕНИЯ

### МЕРЫ ПРЕДОСТОРОЖНОСТИ ДЛЯ ОБЕСПЕЧЕНИЯ ЭЛЕКТРОБЕЗОПАСНОСТИ

#### ВНИМАНИЕ

Производитель снимает с себя любую ответственность за изменения или соединения, отличные от указанных в электрических схемах горелки.

#### ОПАСНОСТЬ

Электрический щит под напряжением

#### ОСТОРОЖНО / МЕРЫ ПРЕДОСТОРОЖНОСТИ

Открывать электрощит горелки может только квалифицированный специалист.

- Электрические соединения должны выполняться квалифицированным персоналом в соответствии с действующими нормами страны назначения.
- Для подключения к сети электропитания необходимо предусмотреть многополюсный выключатель с расстоянием между разомкнутыми контактами не менее 3 мм в соответствии с действующими нормативами техники безопасности (условие для повышенного напряжения категории III).
- Снимайте наружную изоляцию кабеля питания лишь настолько, насколько это необходимо для выполнения соединения, во избежание соприкосновения провода с металлическими частями.
- Пользование любым компонентом, потребляющим электроэнергию, требует соблюдения некоторых важных правил, а именно:
  - не касайтесь прибора мокрыми или влажными частями тела и/или если у вас мокрые ноги;
  - не тяните за электрические кабели;
  - не допускайте, чтобы прибор подвергался воздействию атмосферных факторов, таких как дождь, солнце и т. д..
 В случае если принято решение о неиспользовании прибора в течении некоторого времени, целесообразно отключить электрический выключатель, подающий питание на все компоненты установки, потребляющие электроэнергию (насосы, горелку и т. д.).
- Используйте гибкие кабели согласно стандарту EN60335-1:EN 60204-1
  - если в оболочке из ПВХ, по меньшей мере типа H05VV-F;
  - если в резиновой оболочке, по меньшей мере типа H05RR-F; LiYCY 450/750V
  - если без оболочки, по меньшей мере типа FG7 или FROR, FG70H2R
- Электрооборудование исправно работает, если относительная влажность не превышает 50% при максимальной температуре в +40° С. Более высокие значения относительной влажности допускаются только при более низких температурах (например, 90% при 20° С).
- Электрооборудование исправно работает, если находится на отметке не выше 1000 м над уровнем моря.

#### ВНИМАНИЕ

Настоящим заявляем, что наши вентиляторные горелки, работающие на газообразном, жидком и смешанном топливе, соответствуют основным требованиям европейских

директив и европейским стандартам.

Копия декларации о соответствии нормам ЕС поставляется вместе с горелкой.

- Все соединения необходимо выполнить гибкими электрическими проводами.
- Минимальное сечение проводников питания должно быть 1,5 мм<sup>2</sup>.
- Варианты работы на газе, с электродом-детектором, оснащены приспособлением распознавания полярности.
- Несоблюдение полярности фазы-нейтрали вызывает блокировку по истечении временного промежутка безопасности; в случае "частичного" короткого замыкания или недостаточного изолирования между линией и землей напряжение на электроде-детекторе может быть уменьшено вплоть до блокировки аппарата по причине невозможности обнаружить сигнал пламени.
- Возьмите более короткий и прямой кабель розжига и уложите его вдалеке от других проводников, чтобы снизить до минимума радиочастотные помехи, (максимальная длина меньше 2 м, напряжение изоляции > 25 кВ);
- Электрические провода должны находиться на вдали от нагреваемых частей.
- Установка горелки разрешена лишь в зонах с уровнем загрязнения 2, как указано в стандарте EN 60204-1.
- Убедитесь, что электросеть имеет напряжение и частоту, указанные на табличке.
- На однофазной или трехфазной линии питания должен иметься отсечной выключатель с плавкими предохранителями.
- Главная линия и соответствующий выключатель с предохранителями должны выдерживать максимальный потребляемый ток горелки.

**УСТАНАВЛИВАЕТСЯ КОМПАНИЕЙ, ВЫПОЛНЯЮЩЕЙ МОНТАЖ**

- Установите подходящий разъединитель для каждой линии питания горелки.
- Горелка может устанавливаться только в системах TN или TT. Она не должна устанавливаться в изолированных системах типа IT.
- Ни в коем случае не подключайте функцию автоматического сброса (путем необратимого удаления соответствующего пластикового язычка) на тепловом устройстве, установленном для защиты двигателя вентилятора.
- При подключении кабелей к клеммам электрооборудования следует предусмотреть запас заземляющего провода по длине, чтобы предотвратить его случайное отключение из-за возможных механических нагрузок.
- Обеспечьте цепь аварийного останова, способную выполнять одновременный останов по категории 0 как на однофазной 230Vac, так и на трехфазной 400Vac линии. Отсечение обеих линий электропитания способно обеспечить переход в безопасное состояние в кратчайшие сроки.
- Аварийный останов должен отвечать требованиям, установленным действующими нормами.  
Рекомендуется, чтобы устройство аварийного останова было красного цвета на желтом фоне.  
Аварийная функция должна иметь фиксированное действие и требовать восстановления вручную.  
При сбросе аварийного устройства горелка не должна запускаться автономно, а должна требовать дальнейших действий оператора по ее запуску в работу.  
Устройство аварийного останова должно быть хорошо различимым, легко доступным и расположенным в непосредственной близости от горелки. Оно не должно находиться внутри защитных систем или за дверьми, открываемыми с применением ключей или инструментов.
- Чтобы обеспечить легкий доступ оператора к операциям по техническому обслуживанию и регулировке, предоставьте план обслуживания, позволяющий гарантировать, что панель управления будет расположена в пределах 0.4 ÷ 2.0 метров от плана обслуживания.
- При подключении силовых кабелей и кабелей управления к электрическому оборудованию горелки снимите защитные колпачки и установите подходящие кабельные вводы, обеспечивающие степень защиты «IP», равную или выше указанной на паспортной табличке горелки.



## ВЕРСИЯ С ГИДРАВЛИЧЕСКИМ ПРИВОДОМ

- Для моделей с однофазным питанием поместите два разъема, 7-штырьковый и 4-штырьковый, в соответствующие гнезда, расположенные под цоколем электрического щита.

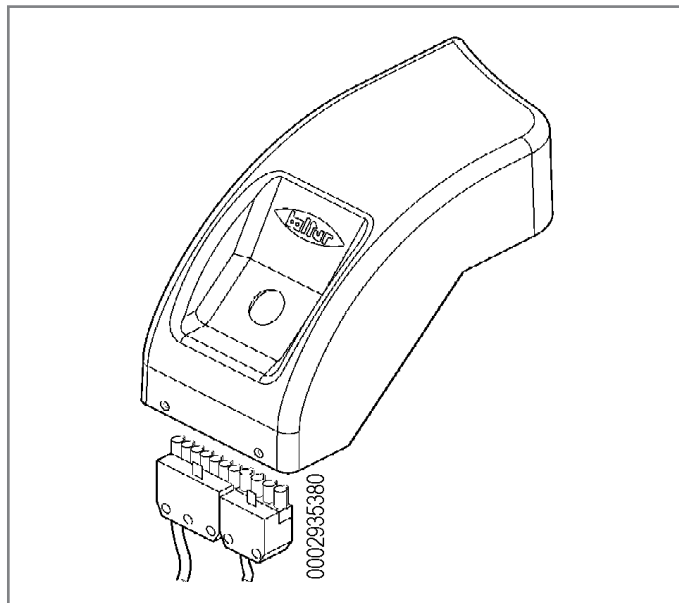

- Для доступа к компонентам щита в моделях, работающих от с трехфазной линии питания, открутите два винта (6) и отведите слегка назад крышку, чтобы отцепить ее от опорного цоколя.

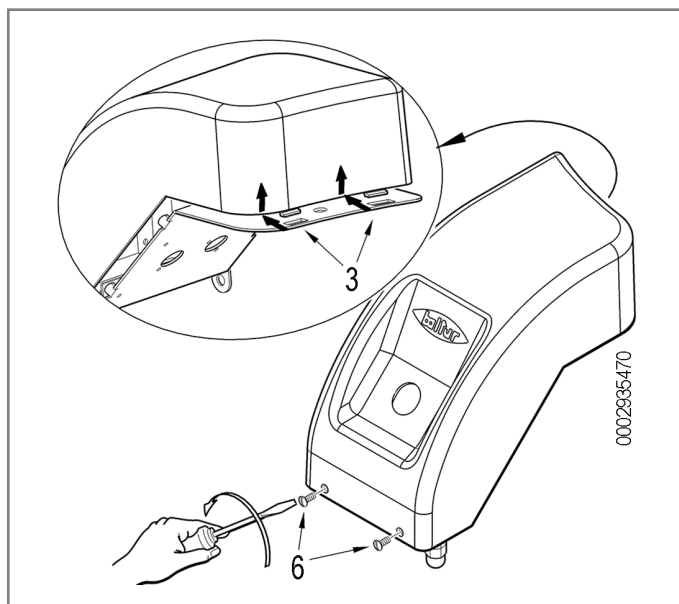

- Подсоедините токоподводящие провода (1) к дистанционному выключателю, закрепите заземляющий провод (2) и затяните соответствующий кабельный зажим.
- Соедините 7-штырьковый и 4-штырьковый разъёмы.
- Закройте крышку, стараясь правильно разместить два крюка (3) в соответствующих гнездах.

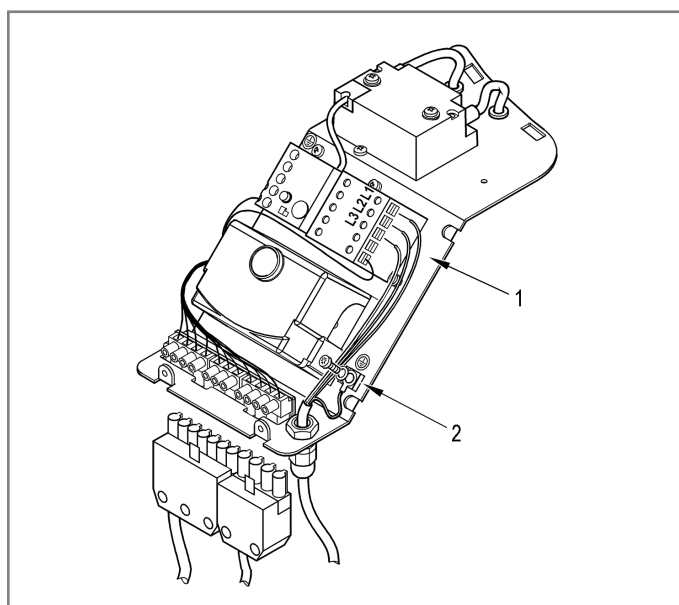

## ВЕРСИЯ С АВТОМАТИЧЕСКИМ ЗАМЫКАЮЩИМ УСТРОЙСТВОМ ПРИ ОСТАНОВЕ (DACA)

- Для доступа к компонентам щита следует снять крышку, отвинчивая четыре винта (1).

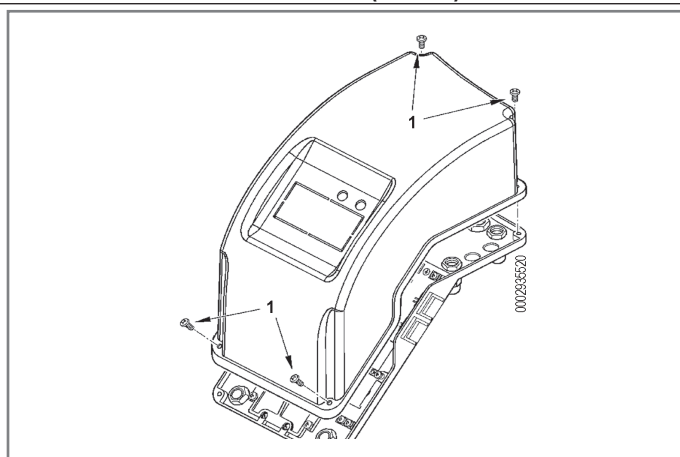

- Ослабьте винты (6). Выньте пластинку для крепления кабелей(11), пропустите через отверстие два разъёма на 7 и на 4 штырька.
- В трехфазной горелке подсоедините токоподводящие провода (1) к дистанционному выключателю, закрепите заземляющий провод (2) и затяните соответствующий кабельный зажим.

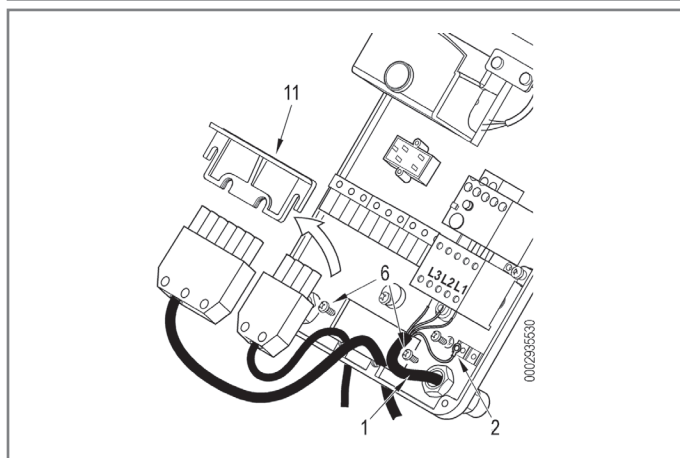

- Верните на место пластинку для крепления кабелей(11).
- Поверните эксцентрик (10) так, чтобы пластинка (11) должным образом надавила на два провода. После этого затяните винты (6).

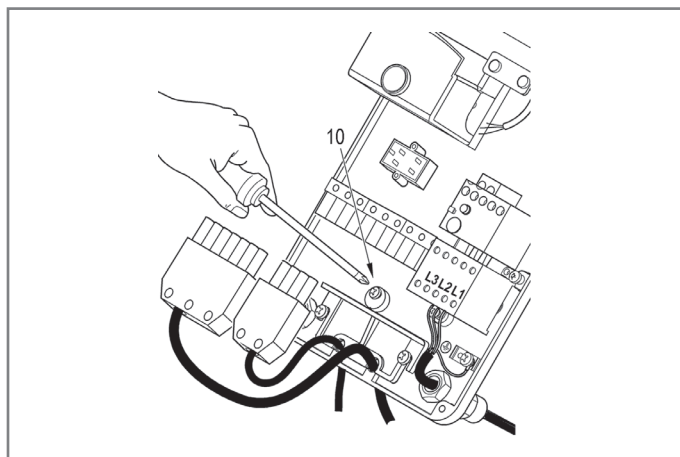

- Для закрытия крышки электрического щита, заверните 4 винта (6) с моментом затяжки, равным приблизительно 5 Нм, для обеспечения хорошего уплотнения.

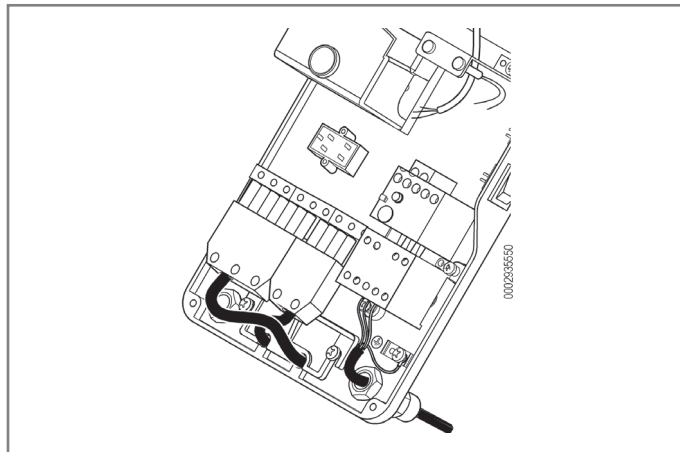

## ПОСЛЕДОВАТЕЛЬНОСТЬ РАБОТЫ

Если замкнуты терморегуляторы, то при замыкании главного выключателя и выключателя ВКЛЮЧЕН/ВЫКЛЮЧЕН на электрическом щите, напряжение доходит до блока управления и контроля, который начинает свой цикл.

Затем запускаются двигатель крыльчатки и трансформатор розжига.

Двигатель приводит в движение крыльчатку, которая начинает продувать воздухом камеру сгорания, и насос. Так через обратный трубопровод выводятся воздушные пузыри из установки.

Эта стадия предварительной продувки заканчивается открытием предохранительного электроклапана и 1-й ступени, что позволяет топливу достичь форсунки 1-й ступени при давлении 12 бар и выйти в камеру сгорания в мелко распыленном виде.

Как только распыленное топливо выходит из форсунки, оно загорается от искры, которая появляется между электродами сразу же после пуска двигателя.

Во время розжига первой ступени подача воздуха на горение определяется регулировкой, выполненной на гидравлическом приводе управления (см. главу, посвященную гидравлическому приводу).

В случае использования серводвигателя регулировки воздуха руководствуйтесь информацией о регулировке кулачка 1-й ступени в главе о регулировке кулачков серводвигателя.

В случае использования серводвигателя регулировки воздуха руководствуйтесь информацией о регулировке кулачка 2-й ступени в главе о регулировке кулачков серводвигателя.

Если пламя появляется надлежащим образом, то по истечении времени, заданного в электронном блоке, срабатывает электроклапан 2-й ступени (в положении покоя он замкнут).

Открытие клапана 2-ой ступени позволяет топливу при давлении в 12 бар достигнуть форсунки второй ступени.

Одновременно с этим поршень управления регулятором воздуха горения перемещается вниз, открывая в большей степени сам регулятор.

Ход поршня регулируется с помощью винта со стопорной гайкой (см. главу, посвященную гидравлическому приводу).

С момента появления пламени в камере сгорания горелка контролируется и управляется фоторезистором и термостатами.

Блок управления продолжает программу и отключает трансформатор розжига.

Когда температура или давление в котле доходят до настроенного значения, горелка отключается, так как срабатывает термостат или реле давления.

И наоборот, если температура или давление опускаются ниже калибровочных значений термостата или реле давления котла, горелка вновь начнет работу.

Если во время работы произойдет прерывание пламени не менее чем на секунду, сработает фоторезистор, который прервет питание реле, замкнув отсечные электроклапаны топлива.

Так повторяется фаза розжига и, если пламя нормально загорается, горелка продолжает работать. В противном случае блок автоматически помещается в положение "блокировки".

Если программа останавливается (отсутствие напряжения, ручное отключение, срабатывание терморегулятора и т.д.) во время продувки, программатор возвращается в исходное положение и автоматически повторяет всю стадию розжига горелки.

Таким образом, горелка функционирует в полном режиме.



### ВНИМАНИЕ

Блок управления LMO 44 блокируется через три несостоявшихся цикла розжига.

## РОЗЖИГ И РЕГУЛИРОВКА

### ПРЕДУПРЕЖДЕНИЯ ПРИ ЗАПУСКЕ



Носите защитную одежду с электростатическими характеристиками.



#### ВНИМАНИЕ

Первый ввод в эксплуатацию горелки должен выполняться уполномоченным персоналом, как указано в данном руководстве, и в соответствии с действующими нормами и правовыми нормами.



#### ОПАСНОСТЬ / ВНИМАНИЕ

Насосы, работающие в режиме 2800 об/мин, ни в коем случае не должны работать всухую, так как они могут заблокироваться (будут заклинивать) в короткие сроки.

- Пуск, проверки и техобслуживание должны выполняться исключительно квалифицированными специалистами в соответствии с положениями действующих нормативов.
- После закрепления горелки на котле проведите испытания и убедитесь в отсутствии зазоров, через которые могло бы выходить пламя.
- Проверьте герметичность трубопроводов подачи топлива на прибор.
- Удостоверьтесь, что расход топлива соответствует требуемой мощности горелки.
- Отрегулируйте расход топлива горелки с учетом мощности, необходимой для котла.
- Давление подачи топлива должно находиться в пределах, указанных на табличке технических данных, установленной на горелке, и/или в руководстве
- Проверьте, чтобы параметры системы подачи топлива соответствовали требуемому расходу горелки, и чтобы она была оснащена всеми предохранительными и контрольными устройствами, предусмотренными действующими нормативами.
- Проверьте правильную затяжку всех зажимов на проводниках питания.
- Проверьте, наличие топлива в цистерне.
- Необходимо убедиться в том, что напряжение соединяемой электрической линии соответствует напряжению, указанному производителем, и электрические соединения, осуществленные на месте установки, выполнены правильным образом в соответствии с предоставленной электрической схемой.
- Проверьте, чтобы все вентили на всасывающем и обратном топливных трубопроводах, а также все топливные запорные устройства были открыты.

## НАСТРОЙКА КУЛАЧКОВ СЕРВОПРИВОДА

Серводвигатель управляет распределительным валом через систему передач, которая активирует вспомогательные выключатели и концевые выключатели.

Индикатор положения (2) показывает угол вращения.

Изменение регулировки мощности выполняется с помощью кулачков.

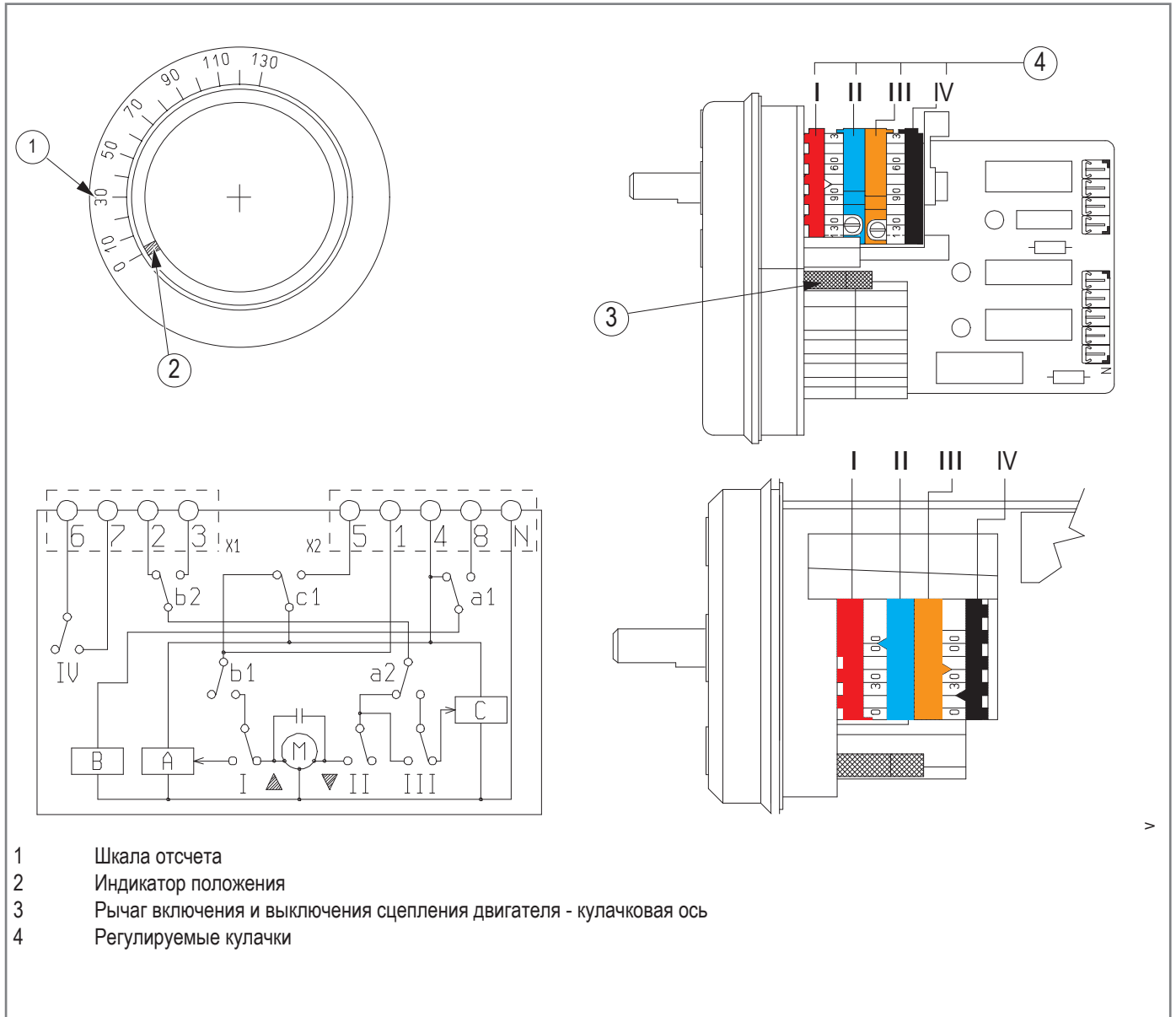

### Заводские настройки

- I кулачок: регулировка воздуха 2-ой ступени (80°), красного цвета
- II кулачок: полное перекрытие подачи воздуха (0°), синего цвета, горелка выключена
- III кулачок: регулировка воздуха 1-ой ступени (20°), оранжевого цвета
- IV кулачок: включение клапана 2-ой ступени (40°), черного цвета

## УСТРОЙСТВО РЕГУЛИРОВКИ ВОЗДУХА НА ГОЛОВКЕ ГОРЕНИЯ

Головка горения оснащена системой регулировки, которая позволяет открыть или закрыть воздушный зазор между диском (3) и диффузором (5).

С закрытием прохода воздуха перед диском будет высокое давление даже при маленьких расходах.

Высокая скорость и завихрение воздуха позволят получить хорошую топливоздушную смесь и пламя будет стабильным.

Наличие высокого давления воздуха перед диском может стать крайне важным для предотвращения пульсаций пламени, особенно в тех случаях, когда горелка работает с топкой, у которой высокое сопротивление, и/или в условиях высокой тепловой нагрузки.

Механизм, который закрывает воздушный зазор на головке горения, должен быть выставлен на такое значение, при котором за диском пламени всегда будет обеспечиваться довольно высокое давление воздуха.

Для этого следует зафиксировать устройство в промежуточном положении на закрытии воздуха для головки и с помощью воздушной заслонки увеличить поток на всасывание вентилятором; разумеется, такое условие должно существовать, когда горелка работает на максимальной мощности по запросу системы.

Подправьте положение механизма, закрывающего воздушный зазор на головке горения. Для этого переместите его вперед или назад так, чтобы получить поток воздуха, соответствующий подаче, при этом воздушная заслонка на всасывании должна быть довольно открыта.

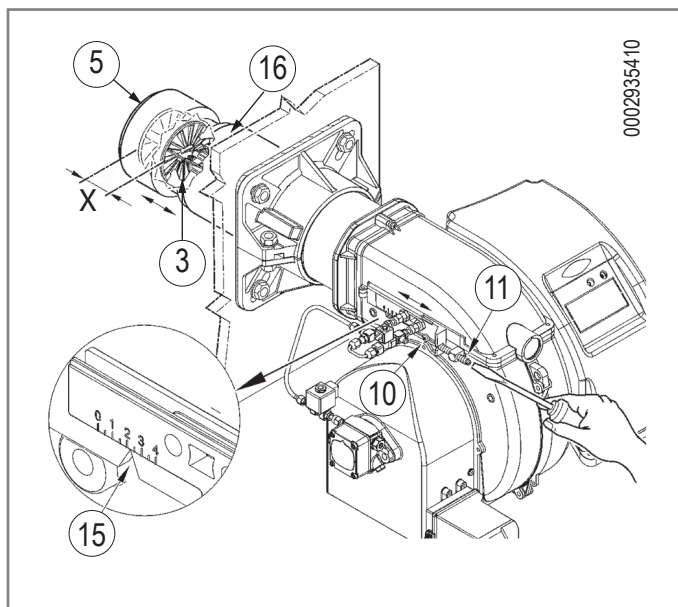

Модель	X	Значение индекса (15)
TBL 45P	63 ÷ 40	0 ÷ 2,5
TBL 60P	84 ÷ 55	0 ÷ 3,3

X = Расстояние от головки до диска; отрегулируйте расстояние X, следуя приведенным ниже указаниям:

- ослабьте винт (10),
- винтом (11) отрегулируйте положение головки горения (16), опираясь на указатель (15).
- отрегулируйте расстояние X между минимальным и максимальным значением, на основании данных из таблицы.



### ОПАСНОСТЬ / ВНИМАНИЕ

Вышеперечисленные регулировки являются приблизительными; положение головки горения зависит от характеристик топки.

## РЕГУЛИРОВКА ПЕРЕД РОЗЖИГОМ ГОРЕЛКИ

- Избегайте работы на второй ступени. Установите переключатель на электрическом щите в положение 1-й ступени. Если в горелке не предусмотрен выключатель первой и второй ступени, отключить соединение с термостатом, чтобы предотвратить вторую ступень работы в случае, если она уже существует.
- Откройте регулятор расхода воздуха так, чтобы обеспечить поток воздуха, необходимый для работы горелки на 1-й ступени, после этого заблокируйте положение.
- Устройство регулировки воздуха на головке горения установите в среднее положение. (см. раздел Устройство регулировки воздуха на головке горения).
- Включите главный выключатель, а также выключатель на пульте управления (S1), если имеется.
- Сработает программатор, который начнет выполнять установленную программу, подключая устройства горелки.
- С горелкой, работающей на первой ступени, отрегулируйте воздух в необходимом объеме для обеспечения хорошего сгорания.
- Количество воздуха для первой ступени должно быть немного недостаточным, чтобы обеспечить идеальное зажигание даже в самых сложных случаях.
- Отрегулировав воздух на 1-й ступени, уберите ток главным выключателем. Поместите выключатель на электрическом щите в положение 2-й ступени для замыкания электрической цепи, управляющей срабатыванием 2-й ступени.
- При повороте винта, который ограничивает ход поршня в моделях с гидродомкратом, или при использовании кулачка регулировки воздуха второй ступени в моделях с серводвигателем, задайте открытие воздушной заслонки для 2-й ступени в таком положении, которое обеспечивает подачу необходимого топлива.
- Снова включите агрегат. Сразу же после включения он автоматически перейдет на вторую ступень в соответствии с программой, заданной в программаторе.
- Отрегулируйте воздух в количестве, необходимом для обеспечения хорошего процесса горения.
- Проверьте процесс горения посредством специальных приборов.
- При отсутствии подходящих приборов, посмотрите на цвет пламени.
- Рекомендуем регулировать так, чтобы добиться пламени светло-оранжевого цвета, избегая красного пламени при наличии дыма, а также белого пламени при слишком большом избытке воздуха.
- Регулятор воздуха должен быть установлен в таком положении, чтобы процент углекислого газа (CO<sub>2</sub>) уходящих газов находился в следующих изменяемых пределах: 10 % (минимум) - 13 % (максимум), а значение задымленности по шкале Бахараха не превышало 6.



### ОСТОРОЖНО / МЕРЫ ПРЕДОСТОРОЖНОСТИ

#### С гидравлическим поршнем,

При первом розжиге горелки могут происходить отключения во время прохода с 1-й на 2-ую ступень, это обусловлено наличием воздуха в контуре гидравлического поршня.

Слегка ослабить гайку, которая блокирует трубку поршня, выполнить несколько рабочих циклов до тех пор, пока топливо не начнет выходить из гайки патрубка поршня.

Затянуть гайку в конце операции.

Горелка оборудована винтами регулировки диска пламени, что позволяет оптимизировать горение, уменьшая или увеличивая проход воздуха между диском и головкой.

При необходимости откорректируйте подачу воздуха для горения с помощью воздушной заслонки и положения диска пламени путем использования винта (B).

Уменьшите проток воздуха между диском и головкой, раскручивая регулировочный винт, в случае сокращенной подачи топлива. И наоборот, для увеличения протока воздуха закрутите винт в случае чрезмерной подачи топлива.

После того как вы изменили положение диска пламени, требуется откорректировать положение воздушной заслонки, после чего проверить правильность розжига.

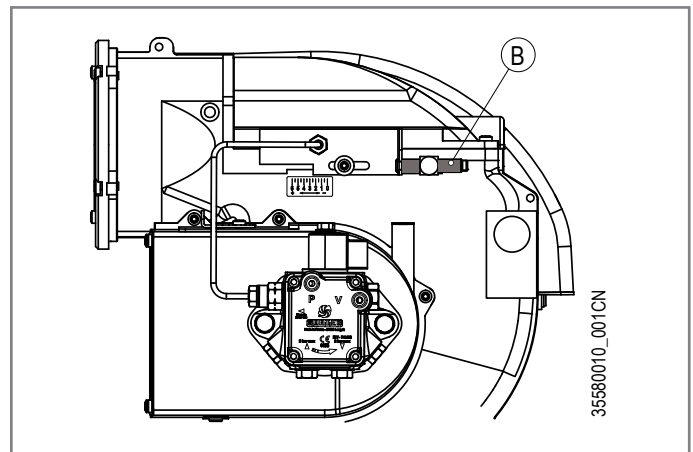



## ГИДРОПРИВОД КАЧАЮЩЕГОСЯ ТИПА

### Регулировка положения воздушной заслонки на 1-й ступени

- Чтобы увеличить объем подаваемого воздуха, используйте кольцо (3) с вращением против часовой стрелки, используйте опорный ключ (1) гидравлического привода.
- Вследствие этих действий корпус (1) опускается и способствует открытию воздушной заслонки (9) для 1-й ступени.
- Для уменьшения расхода воздуха используйте кольцо (4) (вращение по часовой стрелке), используя дополнительный ключ на корпусе гидравлического привода.
- В этом случае корпус (1) поднимается и способствует закрытию воздушной заслонки (9).
- Закончив регулировку воздуха на 1-й ступени, заблокируйте два кольца (4) и (5).

### Регулировка положения воздушной заслонки на 2-й ступени

- Ослабьте замковую гайку (8).
- Для увеличения расхода воздуха, подаваемого для пламени 2-й ступени, следует отвинтить винт (5), таким образом произойдет удлинение хода гидравлического поршня. И наоборот - для уменьшения хода.
- Завершив регулировку воздуха на 2-й ступени, затяните гайку (8).
- При необходимости оптимизируйте горение, отрегулировав головку, как указано в главе «Регулировка подачи воздуха на головке горения».

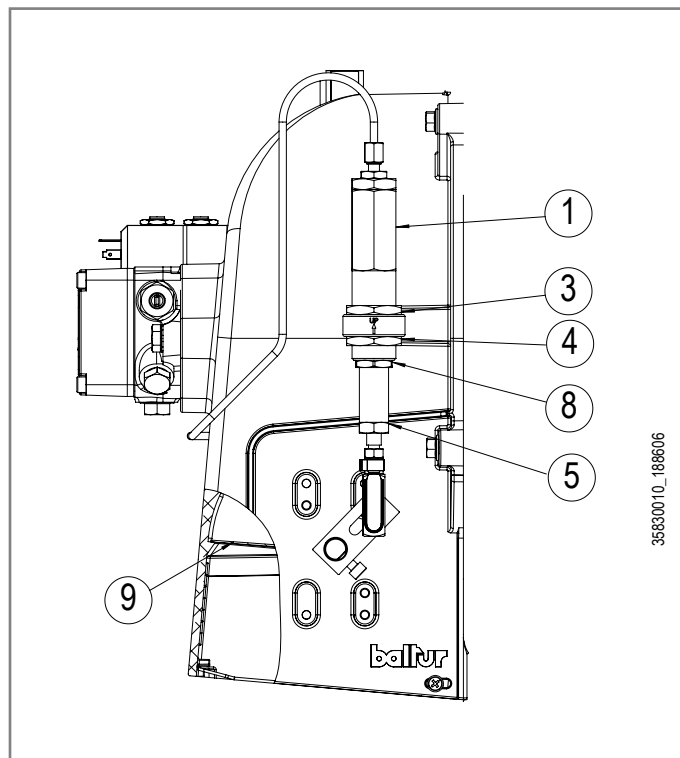

35630010\_188606



## ПЕРВОЕ ЗАПОЛНЕНИЕ ГИДРАВЛИЧЕСКОГО КОНТУРА

Проверив, что защитные пластмассовые заглушки, расположенные внутри штуцеров насоса, удалены, выполните следующее:

- Установите выключатель горелки в положение “0”, чтобы предотвратить автоматическое подключение горелки.

### **С монофазной горелкой,**

- Замкните главный выключатель, термостат котла и безопасности, запустите двигатель и трансформатор розжига. После срабатывания электроклапана выставьте фоторезистор под источник яркого света, чтобы горелка не могла заблокироваться. Как только трубопроводы заполнятся и топливо начнёт вытекать из форсунки, остановите горелку и поместите фоторезистор в своё гнездо.
- Присоедините шланг к всасывающему трубопроводу и откройте на нём все вентили, а также все запорные устройства топлива.
- Снова запустите двигатель и насос, как описано в предыдущих пунктах для монофазных и трехфазных горелок.
- Насос начнёт всасывать топливо из цистерны. Как только топливо начнёт выходить из трубы обратки (которая ещё не подсоединена), остановите работу горелки.



### **ОСТОРОЖНО / МЕРЫ ПРЕДОСТОРОЖНОСТИ**

Если трубопровод длинный, необходимо удалить воздух, открыв специальную заглушку на насосе. Если таковой нет на насосе, выньте заглушку со штуцера для присоединения манометра.

- Присоедините шланг обратки линии к трубопроводу и откройте на нём все вентили.
- Горелка готова к розжигу.

## ТЕХНИЧЕСКОЕ ОБСЛУЖИВАНИЕ

### ПРЕДУПРЕЖДЕНИЯ ПО ТЕХНИЧЕСКОМУ ОБСЛУЖИВАНИЮ



Носите защитную одежду с электростатическими характеристиками.

#### ОПАСНОСТЬ / ВНИМАНИЕ

Закройте ручной отсечной вентиль подачи топлива.

#### ВНИМАНИЕ

Перед выполнением каких-либо операций по техническому обслуживанию обязательно отключите электропитание от горелки, повернув главный выключатель системы.

#### ВНИМАНИЕ

Материалы при высоких температурах.

Перед выполнением каких-либо работ дождитесь полного остывания компонентов, контактирующих с источниками тепла.

- Перед розжигом горелки и хотя бы раз в год необходимо, чтобы квалифицированный специалист выполнил следующие операции:
  - Отрегулируйте расход топлива горелки с учетом мощности, необходимой для котла.
  - Выполните контроль процесса горения, отрегулировав расход воздуха для горения, топлива и выбросов ( $O_2$  /  $CO$  /  $NO_x$ ) согласно действующему законодательству.
  - Проверьте исправность регулировочных и предохранительных устройств.
  - Проверьте правильность функционирования трубопровода удаления продуктов сгорания.
  - Проверьте герметичность внутреннего и наружного участка трубопроводов подачи топлива.
  - По завершении регулировок проверьте, чтобы все механические крепления регулировочных устройств были плотно затянуты.
  - Убедитесь в наличии необходимых инструкций по эксплуатации и техобслуживанию горелки.
- В случае частых блокировок горелки не следует упорно пытаться сбрасывать блокировку с помощью ручной процедуры, вместо этого следует обратиться за помощью к квалифицированному специалисту.
- В случае если принято решение о неиспользовании горелки в течение некоторого времени, закройте ручной отсекающий вентиль подачи топлива.
- В случае принятия решения об окончательном прекращении использовании горелки необходимо, чтобы квалифицированные специалисты выполнили следующие операции:
  - Отключите электрическое питание, отсоединив кабель питания от главного выключателя.
  - Перекрыйте подачу топлива при помощи ручного отсечного вентиля и выньте маховички управления из их гнезд.
  - Обезопасьте те компоненты, которые являются потенциальными источниками опасности.

#### ВНИМАНИЕ

Все операции должны выполняться исключительно квалифицированным персоналом.

Необходимо минимум один раз в год выполнять анализ газов, выделяемых в ходе сгорания, в соответствии с действующими нормативами для проверки соответствия выбросов их положениям.

- Прочистите воздушные заслонки, реле давления воздуха со штуцером отбора давления и соответствующую трубку в случае их наличия.
- Проверьте состояние электродов. При необходимости замените их.
- Прочистите котел и дымоход (эта работа должна выполняться работниками, специализирующимися на подобных операциях); помните, что у чистого котла выше КПД, дольше срок службы и ниже уровень шума.
- Проверьте, не засорен ли топливный фильтр. При необходимости замените его.
- Убедитесь, что все компоненты головки сгорания находятся в хорошем состоянии и не деформированы из-за высокой температуры. На них не должно быть грязи и различного рода отложений, которые могут попасть из помещения и/или образоваться в процессе горения.
- Регулярно выполняйте анализ отработанных газов и правильные значения выбросов по дымовым газам.
- Проверьте целостность и чистоту форсунок. В случае замены выполните проверку горения.
- Очистите датчик пламени чистой сухой тканью.

#### ЗАПРЕЩАЕТСЯ

Запрещается открывать, модифицировать или вмешиваться в работу датчика пламени.  
Запрещается заменять соединительный кабель.  
Запрещается использовать моющие средства для очистки датчика пламени.

### ПРОГРАММА ТЕХОБСЛУЖИВАНИЯ

При необходимости очистите головку горения, демонтируя ее компоненты согласно нижеописанной процедуре:

- Отсоедините шланги дизельного топлива (24) от штуцеров, расположенных под углом головки (будьте осторожны, так как будет капать топливо).

***i* ВНИМАНИЕ**

Запомните положение отметок на подвижной пластине (23) относительно риски, имеющейся на спиральном корпусе горелки. После окончания операций по техобслуживанию это позволит поместить узел смесителя в то же положение, на которое он был ранее отрегулирован.

- Открутите винты (11) и снимите крышку (13).

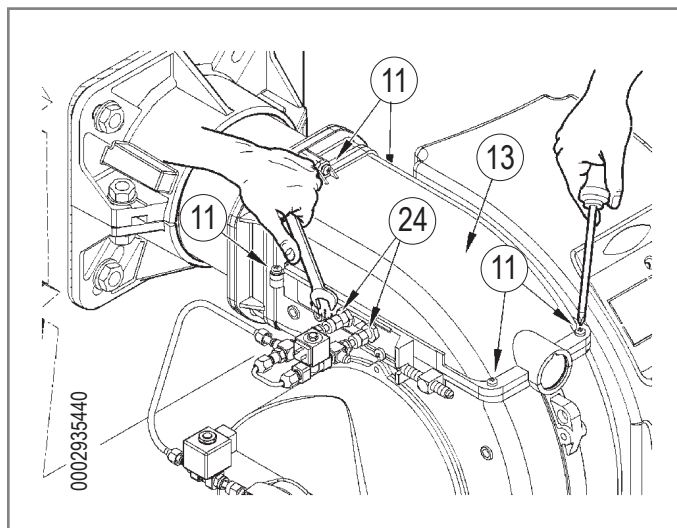

- Открутите гайку (6), расположенную внутри корпуса горелки, и снимите собачку (1) вместе с винтом (11) регулировки положения узла смесителя (18).
- Открутите винт (10) с соответствующей шайбой. Слегка приподнимите узел смесителя (18) и полностью выньте его в направлении, указанном стрелкой, предварительно отсоединив провода зажигания (29) от соответствующих электродов.

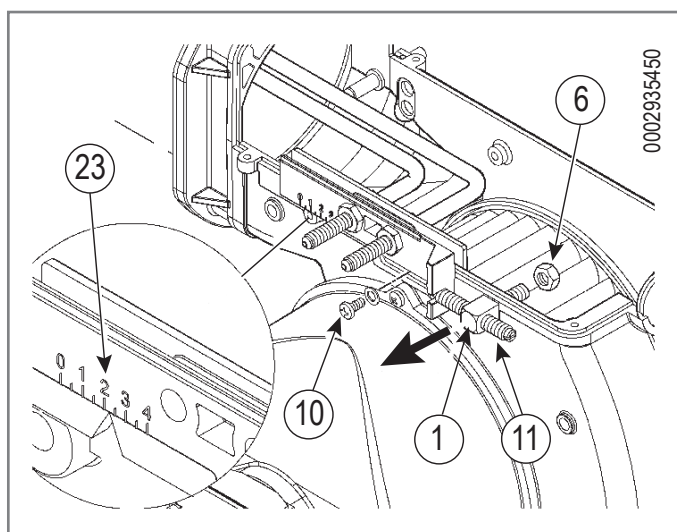

- Закончите обслуживание и, проверив положение электродов розжига и диска пламени, выполните монтаж узла смесителя, действуя в обратной демонтажу последовательности.

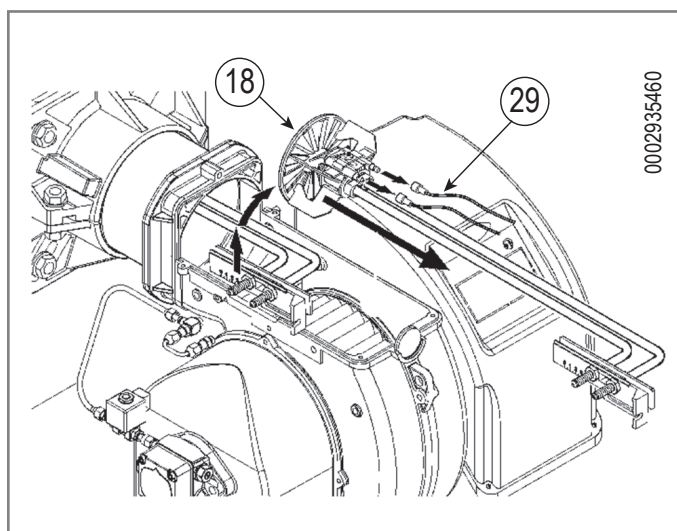

**ИНТЕРВАЛЫ ТЕХОБСЛУЖИВАНИЯ**

Описание компонента	Требуемое действие	Частота
<b>ГОЛОВКА ГОРЕНИЯ</b>		
ЭЛЕКТРОДЫ	ВИЗУАЛЬНАЯ ПРОВЕРКА, ЦЕЛОСТНОСТЬ КЕРАМИКИ, ОЧИСТКА ТОРЦОВ, ДИСТАНЦИОННАЯ ПРОВЕРКА, ПРОВЕРКА ЭЛЕКТРИЧЕСКОГО СОЕДИНЕНИЯ	1 ГОД
ДИСК ПЛАМЕНИ	ВИЗУАЛЬНЫЙ КОНТРОЛЬ ЦЕЛОСТНОСТИ, ЧИСТОТЫ, ОТСУТСТВИЯ ДЕФОРМАЦИЙ	1 ГОД
КОМПОНЕНТЫ ГОЛОВКИ СГОРАНИЯ	ВИЗУАЛЬНЫЙ КОНТРОЛЬ ЦЕЛОСТНОСТИ, ЧИСТОТЫ, ОТСУТСТВИЯ ДЕФОРМАЦИЙ	1 ГОД
ГОРЕЛКИ ДЛЯ ЖИДКОГО ТОПЛИВА	ВИЗУАЛЬНЫЙ КОНТРОЛЬ И ЗАМЕНА ПРИ НЕОБХОДИМОСТИ	1 ГОД
ИЗОЛЯЦИОННАЯ ПРОКЛАДКА	ВИЗУАЛЬНЫЙ КОНТРОЛЬ ГЕРМЕТИЧНОСТИ И ЗАМЕНА ПРИ НЕОБХОДИМОСТИ	1 ГОД
<b>ВОЗДУШНАЯ МАГИСТРАЛЬ</b>		
РЕШЕТКА/ВОЗДУШНЫЕ ЗАСЛОНКИ	ОЧИСТКА	1 ГОД
ВЕНТИЛЯТОР	ЧИСТКА ВЕНТИЛЯТОРА И СПИРАЛЬНОГО КОРПУСА, СМАЗКА ВАЛА ДВИГАТЕЛЯ	1 ГОД
РЕЛЕ ДАВЛЕНИЯ ВОЗДУХА	ОЧИСТКА	1 ГОД
РАЗЪЕМ И ТРУДОПРОВОДЫ ДАВЛЕНИЯ ВОЗДУХА	ОЧИСТКА	1 ГОД
<b>КОМПОНЕНТЫ БЕЗОПАСНОСТИ</b>		
ДАТЧИК ПЛАМЕНИ	ОЧИСТКА	1 ГОД
<b>РАЗЛИЧНЫЕ КОМПОНЕНТЫ</b>		
ЭЛЕКТРИЧЕСКИЕ ДВИГАТЕЛИ	ЧИСТКА ВЕНТИЛЯТОРА ОХЛАЖДЕНИЯ, ПРОВЕРКА ШУМНОСТИ ПОДШИПНИКОВ	1 ГОД
МЕХАНИЧЕСКИЙ КУЛАЧОК	ПРОВЕРКА ИЗНОСА И ФУНКЦИОНАЛЬНОСТИ, СМАЗКА БАШМАКА И ВИНТОВ	1 ГОД
ЭЛЕКТРИЧЕСКАЯ СИСТЕМА	ПРОВЕРКА СОЕДИНЕНИЙ И ЗАТЯЖКА КЛЕММ	1 ГОД
<b>МАГИСТРАЛЬ ТОПЛИВА</b>		
ШЛАНГИ	ЗАМЕНА	5 ЛЕТ
ФИЛЬТР НАСОСА	ОЧИСТКА	1 ГОД
СЕТЕВОЙ ФИЛЬТР	ЧИСТКА/ЗАМЕНА КАРТРИДЖА ФИЛЬТРА	1 ГОД
<b>ПАРАМЕТРЫ ГОРЕНИЯ</b>		
КОНТРОЛЬ СО	СРАВНЕНИЕ СО ЗНАЧЕНИЯМИ, ЗАРЕГИСТРИРОВАННЫМИ ПРИ ЗАПУСКЕ ОБОРУДОВАНИЯ	1 ГОД
КОНТРОЛЬ СО2	СРАВНЕНИЕ СО ЗНАЧЕНИЯМИ, ЗАРЕГИСТРИРОВАННЫМИ ПРИ ЗАПУСКЕ ОБОРУДОВАНИЯ	1 ГОД
КОНТРОЛЬ ПОКАЗАТЕЛЯ ЗАДЫМЛЕННОСТИ	СРАВНЕНИЕ СО ЗНАЧЕНИЯМИ, ЗАРЕГИСТРИРОВАННЫМИ ПРИ ЗАПУСКЕ ОБОРУДОВАНИЯ	1 ГОД
КОНТРОЛЬ ВЫБРОСОВ ОКСИДОВ АЗОТА	СРАВНЕНИЕ СО ЗНАЧЕНИЯМИ, ЗАРЕГИСТРИРОВАННЫМИ ПРИ ЗАПУСКЕ ОБОРУДОВАНИЯ	1 ГОД
КОНТРОЛЬ ТЕМПЕРАТУРЫ ДЫМА	СРАВНЕНИЕ СО ЗНАЧЕНИЯМИ, ЗАРЕГИСТРИРОВАННЫМИ ПРИ ЗАПУСКЕ ОБОРУДОВАНИЯ	1 ГОД
КОНТРОЛЬ ДАВЛЕНИЯ ЖИДКОГО ТОПЛИВА В ТРУБОПРОВОДЕ ПОДАЧИ/ВОЗВРАТА	СРАВНЕНИЕ СО ЗНАЧЕНИЯМИ, ЗАРЕГИСТРИРОВАННЫМИ ПРИ ЗАПУСКЕ ОБОРУДОВАНИЯ	1 ГОД
РЕГУЛЯТОР ДАВЛЕНИЯ	ОПРЕДЕЛЕНИЕ ДАВЛЕНИЯ ПРИ ЗАПУСКЕ	1 ГОД

**ВНИМАНИЕ**

Для интенсивного использования или с особыми видами топлива интервалы проведения техобслуживания должны быть сокращены согласно реальным условиям использования в соответствии с указаниями персонала ТО.

## ЖИЗНЕННЫЙ ЦИКЛ

Ожидаемый срок службы горелок и их компонентов в значительной степени зависит от типа установки, на которой монтирована горелка, от циклов, от вырабатываемой мощности, от условий окружающей среды, в которой она находится, от частоты и способов техобслуживания и т. д.

Нормативы, относящиеся к компонентам безопасности, предусматривают расчетный ожидаемый срок службы, выраженный в рабочих циклах и/или годах эксплуатации.

Эти компоненты обеспечивают исправную работу в «нормальных» условиях эксплуатации (\*) с периодическим обслуживанием в соответствии с инструкциями, приведенными в данном руководстве.

В нижеследующей таблице приведен расчетный срок службы основных компонентов безопасности; рабочие циклы примерно совпадают с запусками горелки.

**Незадолго до истечения этого ожидаемого срока службы компонент подлежит замене на оригинальную запасную часть.**

### ВНИМАНИЕ

Гарантийные условия (возможно, предусмотренные в контрактах и/или накладных или платежных документах) являются независимыми и не связаны с нижеуказанным ожидаемым сроком службы.

Компонент безопасности	Расчетный срок службы	
	Рабочие циклы	Годы эксплуатации
Блок управления	250.000	10
Датчик пламени (1)	н.д.	10 000 часов работы
Контроль герметичности	250.000	10
Реле давления воздуха	250.000	10
Серводвигатели	250.000	10
Гибкие топливные шланги	н.д.	5 (каждый год для мазутных горелок или в присутствии биодизеля в дизельном топливе/керосине)
Клапаны жидкого топлива	250.000	10
Крыльчатка воздушного вентилятора	50 000 партенсе	10

(1) Характеристики со временем могут меняться в сторону ухудшения; в ходе ежегодного технического обслуживания необходимо проверять датчик, а в случае ухудшения сигнала пламени его необходимо заменить.

## СБОИ В РАБОТЕ - ПРИЧИНЫ -УСТРАНЕНИЕ



Носите защитную одежду с электростатическими характеристиками.



### ОПАСНОСТЬ

Электрическая панель под напряжением. Риск поражения электрическим током.

В случае блокировки нажмите на кнопку разблокирования (А).  
Если блокировка повторяется, действуйте следующим образом:

- Проверьте количество миганий на блоке управления.

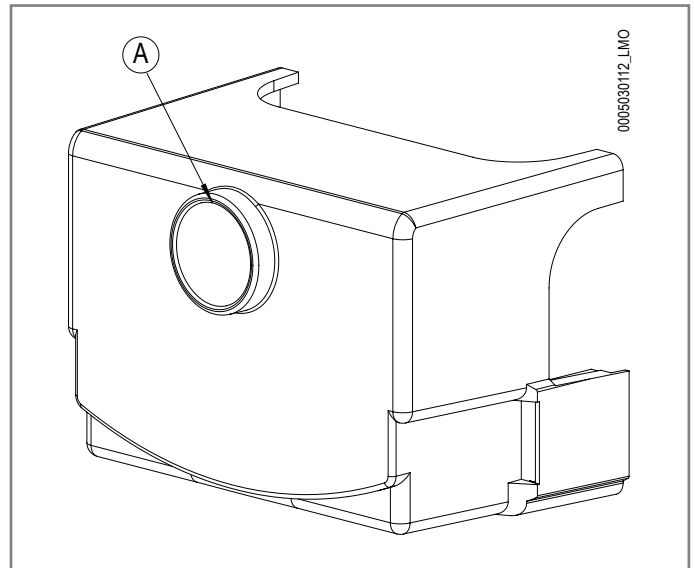

При нажатии и удержании ее в течение более 3 сек., будет активирована фаза диагностики (красный свет с быстрым миганием), в приведенной ниже таблице указывается причина блокировки или неисправности в зависимости от количества миганий (также светом красного цвета).

При нажатии кнопки разблокировки и удержании ее в течение не менее 3 секунд функция диагностики деактивируется.

На приведенном ниже рисунке указаны операции, необходимые для активации функции диагностики с помощью интерфейса связи через соединительный кабель "OC1400".

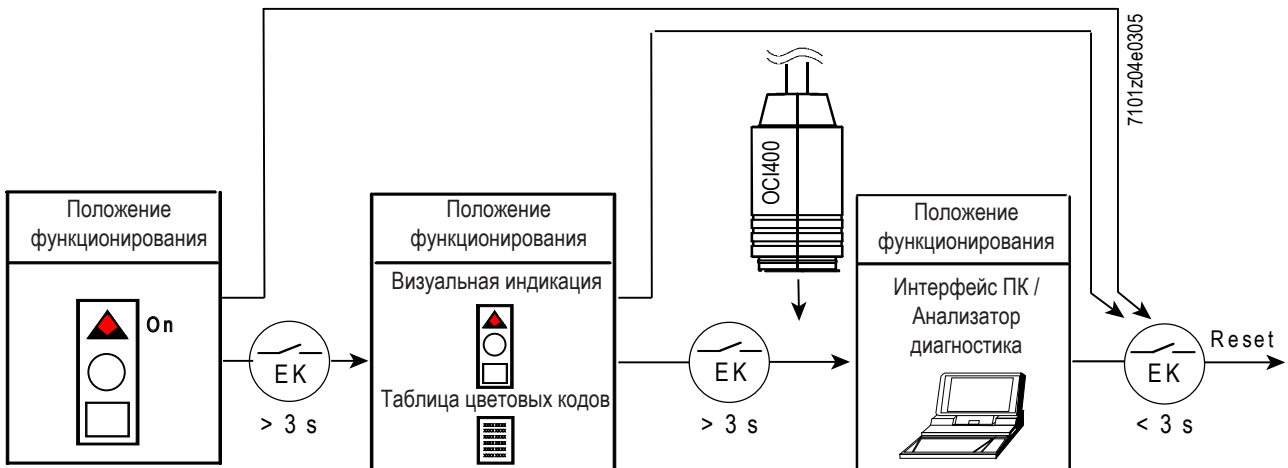

- В режиме диагностики неисправностей блок остается отключенным.

Оптическая индикация	Описание	Причина	Способ устранения
2 мигания ●●	Горелка заблокирована на этапе розжига из-за отсутствия сигнала пламени по истечении времени безопасности (TSA)	Отсутствие топлива	Откройте магистраль подачи/проверьте давление в топливопроводе
		Отсоединен кабель электрода розжига и/или датчика пламени	Проверьте подключения
		Электрод розжига находится в неправильном положении	Проверьте положение, сверившись по главе «Положение диска - электродов»
		Электрод изношен	Замените
		Поврежден кабель электрода розжига	Замените
		Неисправен трансформатор розжига	Замените
		Неисправен блок управления	Замените
4 мигания ●●●●	Горелка заблокирована из-за постороннего света на этапе предварительной продувки	Плохая работа клапана/ов топлива	Замените
		Неисправен блок управления	Замените
7 миганий ●●●●●●●●	Блокировка горелки во время работы	Посторонний свет	Устраните
		Неверное соотношение воздух/газ.	Отрегулируйте
		Датчик пламени находится в неправильном положении	Исправьте положение, посмотрев указания в главе «Положение диска - электродов», и проверьте сигнал (глава «Система обнаружения пламени»)
		Изношен датчик пламени	Замените
		Поврежден изолирующий кабель датчика пламени	Замените
		Диск пламени или головка горения загрязнены или изношены	Проверьте визуально и при необходимости замените
10 миганий ●●●●●●●●●●	Блокировка горелки	Плохая работа клапана/ов топлива	Замените
		Неисправен блок управления	Замените
		Ошибка в подключениях или внутренняя ошибка, выходные контакты, прочие неисправности	Проверьте проводку по электрической схеме

### Датчик пламени

Если горелка блокирует пламя, несмотря на его наличие, или обнаруживает паразитное пламя во время розжига, необходимо проверить значение тока датчика пламени.

Данное состояние может сигнализироваться блоком управления с помощью визуального сигнала, см. параграф «Рабочее состояние и разблокировка блока управления».

Для исправной работы УФ-фотоэлемента величина тока должна быть достаточно стабильной и не опускаться ниже минимального значения, требуемого соответствующим блоком управления.

### Цепь измерения тока детектора



#### ВНИМАНИЕ

Проверка осуществляется путем включения микроамперметра с соответствующей шкалой последовательно с одним из двух соединительных кабелей датчика пламени, при соблюдении полярности + и –.



#### РИСК ПОРАЖЕНИЯ ЭЛЕКТРИЧЕСКИМ ТОКОМ

Отключите электропитание с главного рубильника системы. Убедитесь в том, чтобы была исключена возможность непреднамеренного включения оборудования и в том, что оборудование полностью отключено от сети электрического питания.

## СБОИ В РАБОТЕ БЛОКА УПРАВЛЕНИЯ

В случае неизменяемой блокировки отключаются выходы топливного клапана, двигатель горелки и устройство розжига .  
 При возникновении нарушений в работе блок управления выполняет следующие действия:

	ПРИЧИНА	ОТВЕТ
1	Прерывание питания	Перезапуск
2	Напряжение ниже минимального допустимого порога (AC 165 V)	Предохранительное выключение
3	Напряжение снова превышает минимальный допустимый порог (AC 175 V)	Перезапуск
4	Постороннее освещение во время интервала предварительной вентиляции (t1)	Неизменяемая блокировка
5	Постороннее освещение во время ожидания (tw)	Блокировка запуска, блокировка не изменяется по истечении макс 30"
6	Отсутствие пламени по завершении времени безопасности (TSA)	Неизменяемая блокировка по завершении времени безопасности
7	Потеря пламени во время работы	Неизменяемая блокировка
8	Реле давления воздуха закреплено в рабочем положении	Блокировка запуска, блокировка не изменяется по истечении максимум 65"
9	Реле давления воздуха закреплено в положении покоя	Не изменяемая блокировка примерно 180" после истечения заданного времени (t10)
10	Падение давления воздуха по истечении заданного времени (t10) и во время работы	Неизменяемая блокировка
11	Контакт CPI разомкнут во время интервала (tw)	Блокировка запуска, блокировка не изменяется по истечении максимум 60"

(tw) Время ожидания

(t1) Время предпродувки

(t10) Заданное время для сигнала давления воздуха

(TSA) Время безопасности



### ВНИМАНИЕ

После каждой не изменяемой блокировки блок управления LMO останавливается. Сигнальная лампа блока управления горит непрерывным красным светом.

Систему управления горелкой можно разблокировать мгновенно.

Это состояние сохраняется даже в случае прерывания питания.



<b>СБОИ В РАБОТЕ</b>	<b>ВОЗМОЖНАЯ ПРИЧИНА</b>	<b>СПОСОБ УСТРАНЕНИЯ</b>
<p>Агрегат блокируется даже если есть пламя; неисправность связана с устройством контроля пламени.</p>	<ol style="list-style-type: none"> <li>1 Датчик пламени отсоединен или загрязнен копотью.</li> <li>2 Недостаточная тяга.</li> <li>3 Разрыв цепи датчика пламени в блоке управления.</li> <li>4 Загрязнен диск пламени или диффузор.</li> </ol>	<ol style="list-style-type: none"> <li>1 Очистите или замените.</li> <li>2 Проверьте все каналы прохождения дымовых газов в котле и дымоходе.</li> <li>3 Замените блок управления.</li> <li>4 Очистить.</li> </ol>
<p>Агрегат блокируется, распыляя топливо, но пламя не появляется.</p>	<ol style="list-style-type: none"> <li>1 Разрыв в контуре розжига.</li> <li>2 Провода трансформатора розжига замкнуты на "массу".</li> <li>3 Провода трансформатора розжига плохо соединены.</li> <li>4 Трансформатор включения неисправен.</li> <li>5 Неправильное расстояние между концами электродов</li> <li>6 Электроды замкнуты на "массу", так как загрязнены или потрескалась изоляция; проверьте также зажимы крепления фарфоровых изоляторов.</li> </ol>	<ol style="list-style-type: none"> <li>1 Проверьте весь контур.</li> <li>2 Замените.</li> <li>3 Восстановить соединение.</li> <li>4 Замените.</li> <li>5 Приведите в предписанное положение.</li> <li>6 Очистите, при необходимости замените их.</li> </ol>
<p>Агрегат блокируется, не распыляя топливо.</p>	<ol style="list-style-type: none"> <li>1 Давление насоса нестабильно.</li> <li>2 Наличие воды в топливе.</li> <li>3 Избыток воздуха для горения.</li> <li>4 Воздушный зазор между диском и диффузором слишком маленький.</li> <li>5 Форсунка изношена или закупорена.</li> </ol>	<ol style="list-style-type: none"> <li>1 Отрегулируйте.</li> <li>2 При помощи подходящего насоса слейте воду с цистерны. Нельзя использовать для этих целей насос горелки.</li> <li>3 Уменьшите количество воздуха горения.</li> <li>4 Измените положение устройства регулировки головки горения.</li> <li>5 Очистите или замените.</li> </ol>
<p>Горелка не запускается.(Блок управления не выполняет программу розжига).</p>	<ol style="list-style-type: none"> <li>1 Разомкнуты термореле (котла или окружающей среды) или реле давления.</li> <li>2 Короткое замыкание датчика пламени.</li> <li>3 Отсутствие напряжения в линии, разомкнут главный выключатель, сработал выключатель счетчика.</li> <li>4 Линия термореле не была выполнена согласно схеме или какое-то термореле осталось разомкнутым.</li> <li>5 Внутренняя неисправность блока управления.</li> </ol>	<ol style="list-style-type: none"> <li>1 Увеличьте значение термостатов или подождите, пока контакты не замкнутся при естественном уменьшении температуры или давления.</li> <li>2 Замените.</li> <li>3 Замкните выключатели или подождите, пока напряжение не восстановится.</li> <li>4 Проверьте соединения и термостаты.</li> <li>5 Замените.</li> </ol>

СБОИ В РАБОТЕ	ВОЗМОЖНАЯ ПРИЧИНА	СПОСОБ УСТРАНЕНИЯ
Нехорошее пламя с искрами.	<ol style="list-style-type: none"> <li>1 Слишком низкое давление распыления</li> <li>2 Избыток воздуха для горения.</li> <li>3 Форсунка неэффективна из-за того, что закупорена или изношена</li> <li>4 Наличие воды в топливе.</li> </ol>	<ol style="list-style-type: none"> <li>1 Восстановите прежнее предусмотренное значение</li> <li>2 Уменьшите количество воздуха горения</li> <li>3 Очистите или замените.</li> <li>4 При помощи подходящего насоса слейте воду с цистерны. Нельзя использовать для этих целей насос горелки.</li> </ol>
Плохо сформировано пламя, наличие дыма и сажи.	<ol style="list-style-type: none"> <li>1 Недостаточное количество воздуха горения.</li> <li>2 Форсунка неэффективна из-за того, что закупорена или изношена</li> <li>3 Расход форсунки недостаточный для рассматриваемой камеры сгорания.</li> <li>4 Камера сгорания не подходит по форме или слишком маленькая</li> <li>5 Огнеупорное покрытие не подходит (слишком сокращает пространство для пламени).</li> <li>6 Трубопроводы котла или дымоход забиты.</li> <li>7 Низкое давление распыления.</li> </ol>	<ol style="list-style-type: none"> <li>1 Увеличьте количество воздуха горения.</li> <li>2 Очистите или замените.</li> <li>3 Уменьшите расход дизельного топлива с учетом данных камеры сгорания (естественно, даже чрезмерная тепловая мощность будет ниже требуемой) или замените котел.</li> <li>4 Увеличьте расход, заменив форсунку.</li> <li>5 Измените, придерживаясь указаний, данных изготовителем котла</li> <li>6 Прочистите.</li> <li>7 Установите его на заданное значение.</li> </ol>
Пламя нехорошее, оно пульсирует или отрывается от огневой трубы.	<ol style="list-style-type: none"> <li>1 Чрезмерная тяга (только в случае вытяжного вентилятора в дымоходе)</li> <li>2 Форсунка неэффективна из-за того, что закупорена или изношена</li> <li>3 Наличие воды в топливе.</li> <li>4 Загрязнен диск пламени.</li> <li>5 Избыток воздуха для горения.</li> <li>6 Воздушный зазор между диском и диффузором слишком маленький.</li> </ol>	<ol style="list-style-type: none"> <li>1 Приведите в соответствие скорость всасывания, изменяя диаметры шкивов</li> <li>2 Очистите или замените.</li> <li>3 При помощи подходящего насоса слейте воду с цистерны. Нельзя использовать для этих целей насос горелки.</li> <li>4 Очистить.</li> <li>5 Уменьшите количество воздуха горения.</li> <li>6 Откорректируйте положение регулировочного устройства головки горения</li> </ol>
Внутренняя коррозия котла.	<ol style="list-style-type: none"> <li>1 Рабочая температура котла слишком низкая (ниже точки образования росы)</li> <li>2 Температура уходящих газов слишком низкая, приблизительно ниже 130 °С для дизельного топлива</li> </ol>	<ol style="list-style-type: none"> <li>1 Увеличьте рабочую температуру.</li> <li>2 Увеличьте расход дизельного топлива, если это позволяет котел.</li> </ol>
Сажа на выходе из дымохода.	<ol style="list-style-type: none"> <li>1 Чрезмерное охлаждение дымовых газов (ниже 130°С) до выхода наружу из-за недостаточной теплоизоляции внешнего дымохода или просачивания холодного воздуха</li> </ol>	<ol style="list-style-type: none"> <li>1 Улучшите теплоизоляцию и устраните причину, вызвавшую проникновение холодного воздуха в дымоход.</li> </ol>

**ЭЛЕКТРИЧЕСКИЕ СХЕМЫ**

**baltur**

CENTO (FE)

SCHEMA ELETTRICO TBL 45P-60P  
SCHEMA ELECTRIQUE TBL 45P-60P  
ELECTRIC DIAGRAM FOR TBL 45P-60P  
SCHALTPLAN TBL 45P-60P  
ESQUEMA ELECTRICO TBL 45P-60P

N° 0002211341  
foglio N. 1 di 1  
data 22/10/2019  
Dis. V. Bertelli  
Visto V. Bertelli

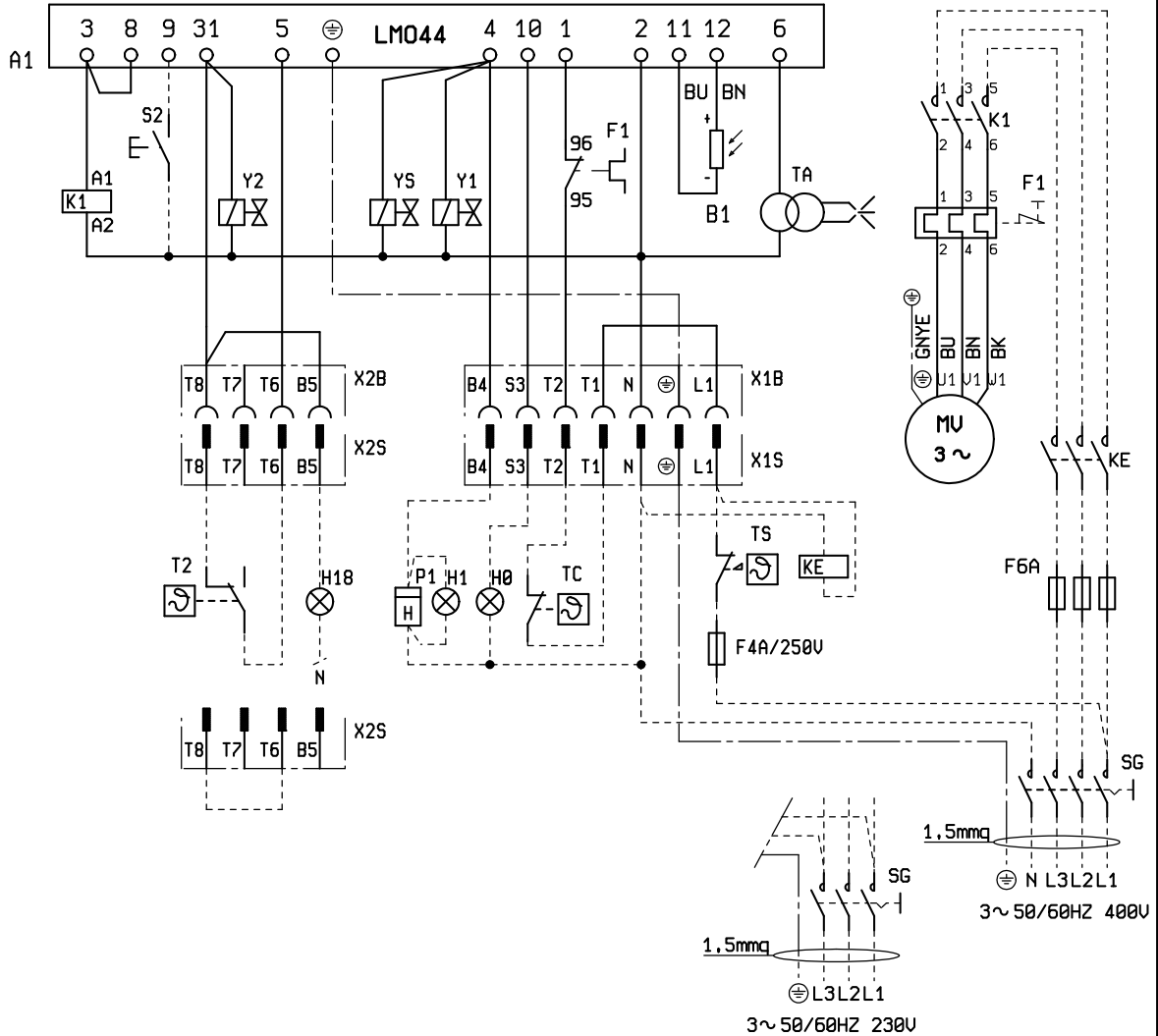

SCHEMA ELETTRICO TBL 45P DACA  
 SCHEMA ELECTRIQUE TBL 45P DACA  
 ELECTRIC DIAGRAM FOR TBL 45P DACA  
 SCHALTPLAN TBL 45P DACA  
 ESQUEMA ELECTRICICO TBL 45P DACA

N° 0002211361  
 foglio N. 1 di 1  
 data 22/10/2019  
 Dis. V. Bertelli  
 Visto V. Bertelli

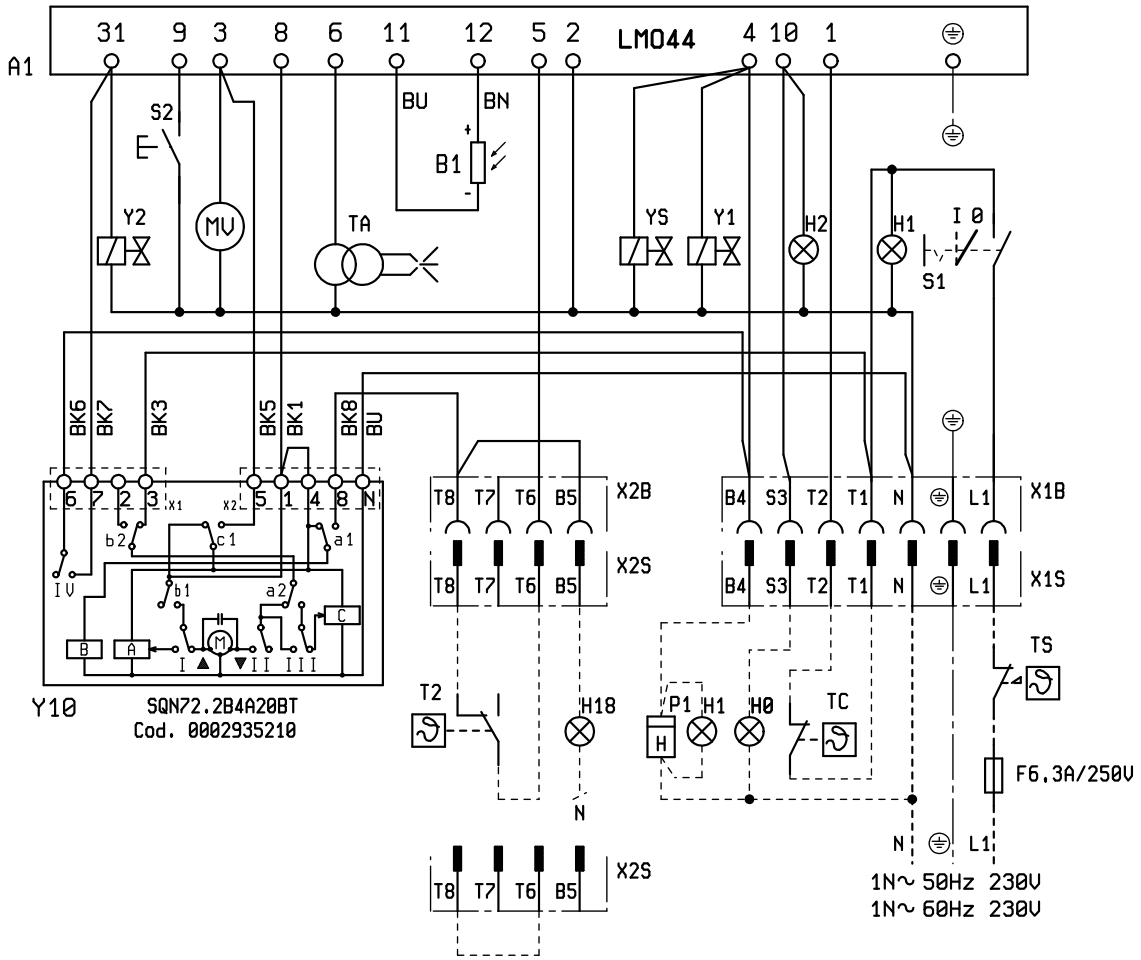

<p>TBL 35P TBL 45P</p>	<p>N° 0002211371 foglio N. 1 di 1 data 14/09/2021 Dis. V. Bertelli Visto V. Bertelli</p>
----------------------------	--

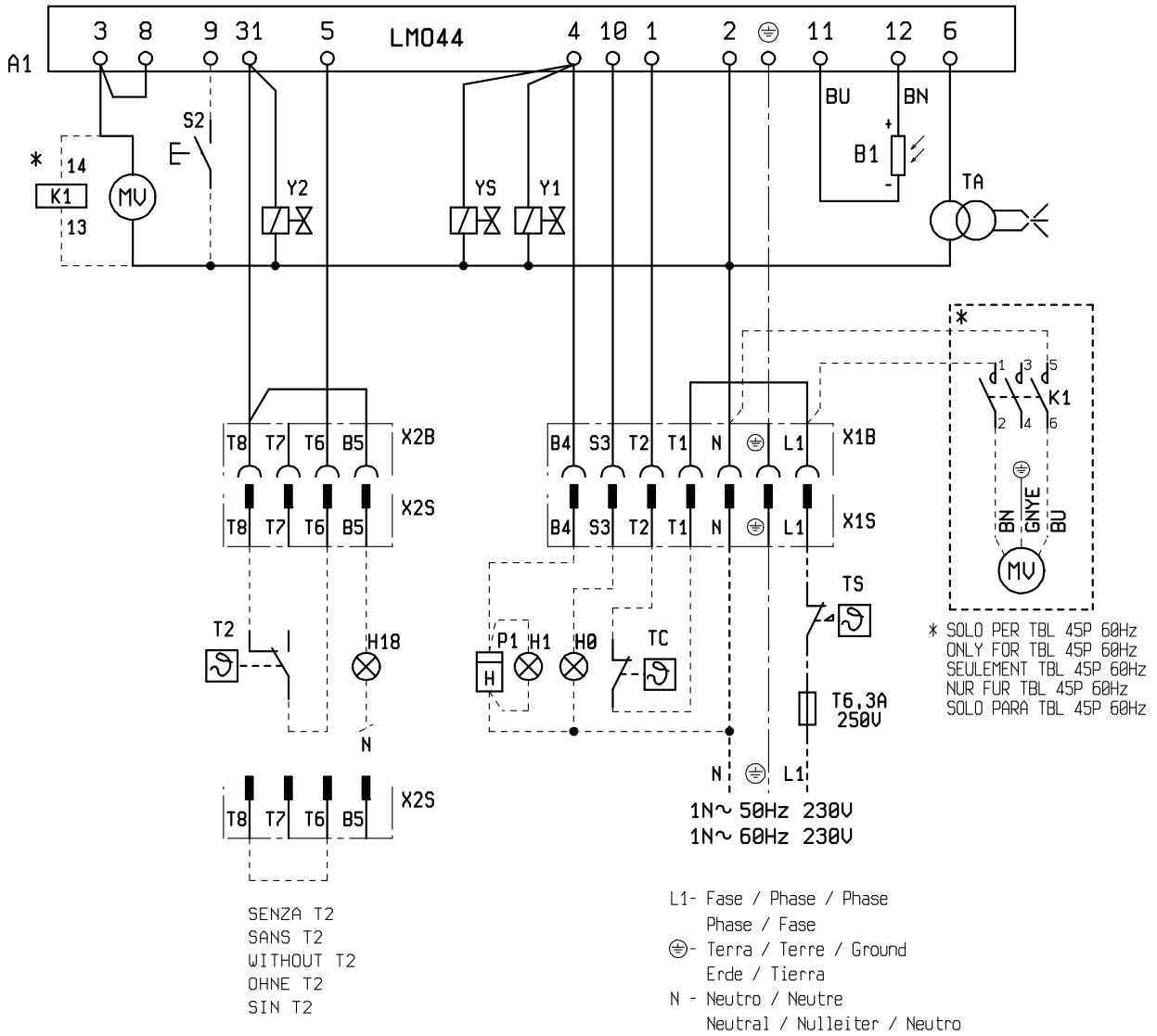

SCHEMA ELETTRICO TBL 60P DACA  
 SCHEMA ELECTRIQUE TBL 60P DACA  
 ELECTRIC DIAGRAM FOR TBL 60P DACA  
 SCHALTPLAN TBL 60P DACA  
 ESQUEMA ELECTRICO TBL 60P DACA

N° 0002211381  
 foglio N. 1 di 1  
 data 22/10/2019  
 Dis. V. Bertelli  
 Visto V. Bertelli

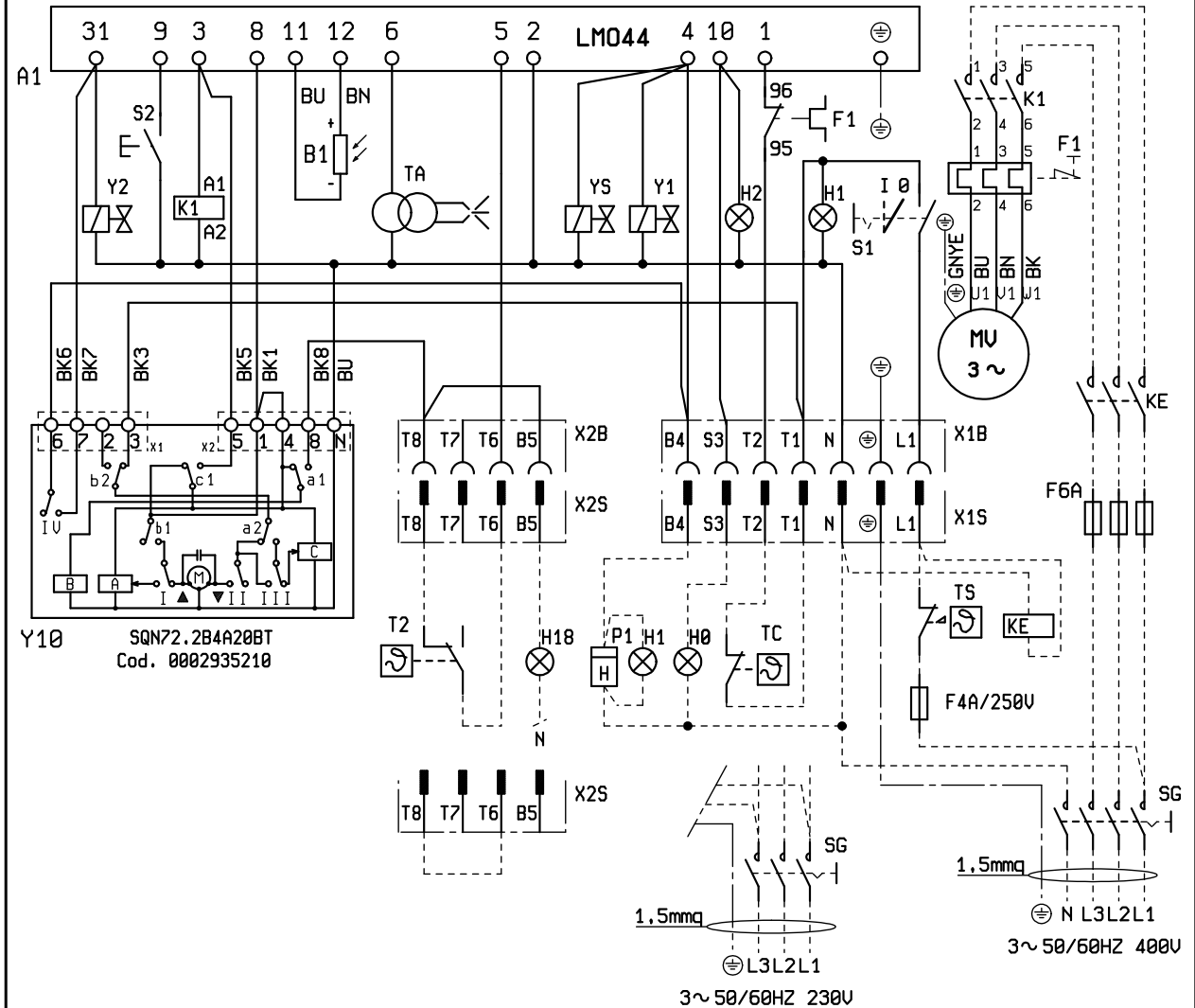

SCHEMA ELETTRICO TBL 45P DACA 60HZ  
 SCHEMA ELECTRIQUE TBL 45P DACA  
 ELECTRIC DIAGRAM FOR TBL 45P DACA  
 SCHALTPLAN TBL 45P DACA  
 ESQUEMA ELECTRICO TBL 45P DACA

N° 0002211671  
 foglio N. 1 di 1  
 data 22/10/2019  
 Dis. V. Bertelli  
 Visto V. Bertelli

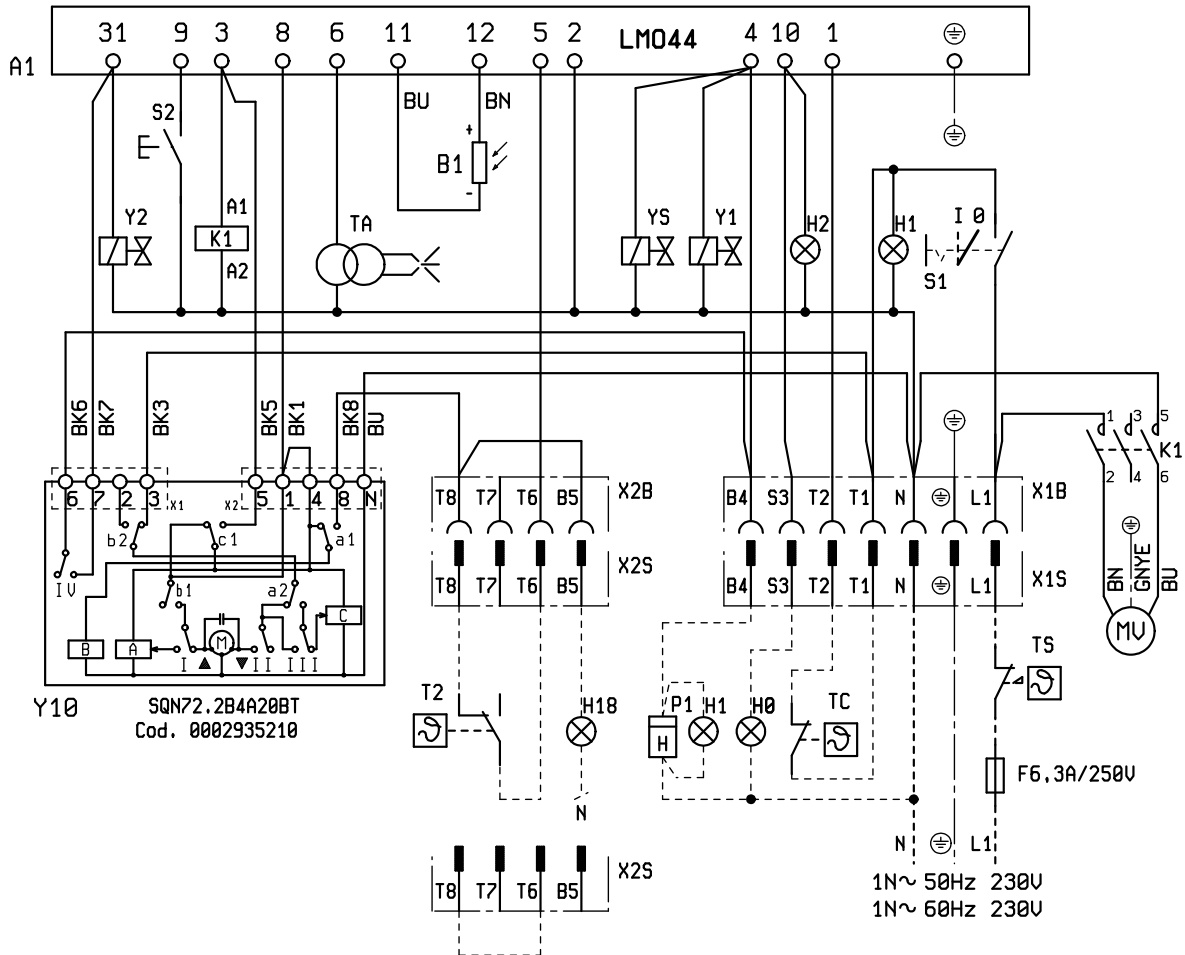

A1	БЛОК УПРАВЛЕНИЯ	L1 - L2- L3 Фазы	
B1	ДАТЧИК ПЛАМЕНИ	N - Нейтраль	
F1	ТЕРМОРЕЛЕ		Заземление
H0	ВНЕШНИЙ ИНДИКАТОР БЛОКИРОВКИ		
H1	КОНТРОЛЬНАЯ ЛАМПОЧКА РАБОТЫ	Без T2	
H18	ИНДИКАТОР РАБОТЫ 2-Й СТУПЕНИ		
H2	ИНДИКАТОР БЛОКИРОВКИ		
K1	КОНТАКТОР ДВИГАТЕЛЯ НАСОСА		
KE	ВНЕШНИЙ КОНТАКТОР		
MV	МОТОР ВЕНТИЛЯТОРА		
P1	СЧЁТЧИК ЧАСОВ		
S1	ВЫКЛЮЧАТЕЛЬ ПУСКА-ОСТАНОВА		
S2	КНОПКА РАЗБЛОКИРОВКИ		
S3	КНОПКА РАЗБЛОКИРОВКИ LDU11		
SG	ГЛАВНЫЙ ВЫКЛЮЧАТЕЛЬ		
T1	ТРАНСФОРМАТОР 230V / 24V 440V / 230V		
T2	ТЕРМОРЕЛЕ 2 СТУПЕНИ		
TA	ТРАНСФОРМАТОР РОЗЖИГА		
TC	ТЕРМОСТАТ КОТЛА	GNYE	ЗЕЛЕНЬИЙ/ЖЕЛТЫЙ
TS	ТЕРМОСТАТ БЕЗОПАСНОСТИ	BK	ЧЕРНЫЙ
X1B/S	РАЗЪЕМ ПИТАНИЯ	BN	КОРИЧНЕВЫЙ
X2B/S	РАЗЪЕМ 2-Й СТУПЕНИ	BU	СИНИЙ
Y1/Y2	ЭЛЕКТРОМАГНИТНЫЕ КЛАПАНЫ 1-Й/2-Й СТУПЕНЕЙ		
Y10	СЕРВОДВИГАТЕЛЬ ВОЗДУХА		
YS/YS1...	ЭЛЕКТРОКЛАПАН БЕЗОПАСНОСТИ		







Официальный дилер в России  
Сайт: <https://balturussia.ru>  
Email: [info@balturussia.ru](mailto:info@balturussia.ru)  
Тел.: 8-800-350-6645